

# Imprimante couleur Dell™ 1250c

## Guide de l'utilisateur



# Contents

## **Avant de commencer .....11**

A	Remarques, avertissements et attentions	13
1	Guide de l'utilisateur de la Dell™ 1250c Color Printer	15
2	Où trouver les informations	17
3	Caractéristiques du produit	21
4	À propos de l'imprimante	23
	<b>Vue avant</b>	23
	<b>Vue arrière</b>	24
	<b>Exigences relatives à l'espace</b>	25
	<b>Panneau de commande</b>	26
	<b>Sécurisation de l'imprimante</b>	26
	<b>Commande de fournitures</b>	27

## **Configuration de l'imprimante (Installation**

## **d'une imprimante) .....29**

5	Connexion de votre imprimante . . . . .	31
	<b>Connexion de l'imprimante à l'ordinateur . . . . .</b>	<b>31</b>
	<b>Allumage de l'imprimante . . . . .</b>	<b>33</b>
6	Chargement du papier . . . . .	35
7	Installation des pilotes d'impression sur les ordinateurs utilisant Windows 41	
	<b>Insertion du CD contenant les pilotes et les utilitaires . . . . .</b>	<b>41</b>
	<b>Installation du pilote d'impression . . . . .</b>	<b>41</b>
	Pour installer le pilote d'impression en mode hôte . . . . .	41
	Installation du pilote d'impression XPS (spécifications papier XML) . . . . .	41
8	Installation des pilotes d'impression sur les ordinateurs utilisant Macintosh 45	
	<b>Installer les pilotes et le logiciel . . . . .</b>	<b>45</b>
	Ajout d'une imprimante sous Mac OS X 10.5 ou une version ultérieure . . . . .	45
	Ajout d'une imprimante sous Mac OS X 10.4.11 . . . . .	46
	Ajout d'une imprimante sous Mac OS X 10.3.9 . . . . .	46

## **Utilisation de votre imprimante .....49**

## 9 Instructions relatives aux supports d'impression 51

<b>Papier</b> . . . . .	<b>51</b>
Caractéristiques du papier . . . . .	51
Papier recommandé . . . . .	53
Papier déconseillé . . . . .	53
Sélection du papier . . . . .	54
Sélection de supports préimprimés et de papier à en-tête . . . . .	55
Impression sur du papier à en-tête . . . . .	55
Chargement de papier à en-tête . . . . .	55
Sélection de papier préperforé . . . . .	56
<b>Enveloppes</b> . . . . .	<b>56</b>
<b>Étiquettes</b> . . . . .	<b>58</b>
<b>Stockage des supports d'impression</b> . . . . .	<b>59</b>
<b>Identification des supports d'impression et spécifications</b> . . . . .	<b>59</b>
Tailles de papierprises en charge . . . . .	60
Types de papier pris en charge . . . . .	61
Spécifications du type de papier . . . . .	61

## 10 Chargement du support d'impression . . . 63

<b>Capacité</b> . . . . .	<b>63</b>
<b>Dimensions des supports d'impression</b> . . . . .	<b>63</b>
<b>Chargement du support d'impression</b> . . . . .	<b>63</b>
Chargement des enveloppes . . . . .	68
Chargement de papier à en-tête . . . . .	70
<b>Utilisation de l'extension du bac de sortie</b> . . . . .	<b>71</b>

11	Panneau de commande . . . . .	73
	<b>Utilisation des boutons du panneau de commande . . . . .</b>	<b>73</b>
	<b>Comprendre les témoins du panneau de commande . . . . .</b>	<b>76</b>
	Ordres fréquents des témoins . . . . .	77
	Avertissements . . . . .	78
	Erreurs nécessitant l'intervention de l'opérateur . . . . .	79
	Ordres des témoins secondaires . . . . .	80
	Erreurs fatales . . . . .	82
	Erreurs de microcode . . . . .	82
	<b>Imprimer une page des réglages du périphérique . . . . .</b>	<b>83</b>
	<b>Réinitialisation des valeurs par défaut . . . . .</b>	<b>83</b>
12	Imprimer . . . . .	85
	<b>Conseils pour une impression réussie . . . . .</b>	<b>85</b>
	Conseils pour le Stockage des supports d'impression . . . . .	85
	Eviter les bourrages papier . . . . .	85
	<b>Envoi d'un travail à l'impression . . . . .</b>	<b>85</b>
	<b>Annulation d'un travail d'impression . . . . .</b>	<b>86</b>
	Annulation à partir du panneau de commande . . . . .	86
	Annulation d'un travail à partir d'un ordinateur utilisant Windows . . . . .	86
	<b>Impression recto-verso manuelle (pilote d'impression Windows uniquement) . . . . .</b>	<b>87</b>
	<b>Impression d'une page de rapport . . . . .</b>	<b>89</b>
	Impression d'une page des réglages de l'imprimante . . . . .	89
	Panneau de commande . . . . .	89
	Boîte à outils . . . . .	89

Réglages de l'imprimante . . . . .	90
------------------------------------	----

## **Connaissez votre imprimante .....91**

### **13 Présentation des menus de la boîte à outils 93**

<b>Rapport des réglages de l'imprimante . . . . .</b>	<b>93</b>
Informations sur l'imprimante . . . . .	93
Réglages du menu . . . . .	94
Rapports . . . . .	96
<b>Entretien de l'imprimante . . . . .</b>	<b>97</b>
Réglages système . . . . .	97
Densité papier . . . . .	99
Régler BTR . . . . .	99
Régler fuser . . . . .	100
Ajustement de l'enregistrement de la couleur . . . . .	102
Régler altitude . . . . .	103
Réinit default . . . . .	104
Toner non Dell . . . . .	104
Mode Rafraîchir BTR . . . . .	105
<b>Diagnostic . . . . .</b>	<b>106</b>
Impression du graphique . . . . .	106
Vérification de la machine . . . . .	106
Info du capteur d'environnement . . . . .	107
Mode d'agitation du développeur . . . . .	108
Mode Rafraîchir . . . . .	108
<b>Réinitialisation des valeurs par défaut . . . . .</b>	<b>108</b>

## 14 Présentation des logiciels pour votre imprimante 111

<b>Windows®</b> . . . . .	<b>111</b>
Fenêtre d'état de l'imprimante . . . . .	111
Centre du Moniteur d'état . . . . .	111
Système de gestion de fournitures Dell™ . . . . .	111
Mise à jour du logiciel . . . . .	112
Utilitaire de lancement rapide . . . . .	112
User Setup Disk Creating Tool . . . . .	113
<b>Macintosh®</b> . . . . .	<b>114</b>
Widget moniteur d'état . . . . .	114

## 15 Spécifications . . . . . 119

<b>Compatibilité des systèmes d'exploitation</b> . . . . .	<b>119</b>
<b>Alimentation</b> . . . . .	<b>119</b>
<b>Dimensions</b> . . . . .	<b>120</b>
<b>Mémoire</b> . . . . .	<b>120</b>
<b>Langue de description des pages (PDL)/émulation, système d'exploitation et interface</b> . . . . .	<b>120</b>
<b>Environnement</b> . . . . .	<b>120</b>
<b>Câbles</b> . . . . .	<b>121</b>

## **Entretien de votre imprimante .....123**



<b>16</b>	<b>Entretien de votre imprimante</b>	<b>125</b>
	<b>Conservation des fournitures</b>	<b>125</b>
	<b>Stockage des supports d'impression</b>	<b>126</b>
	<b>Stockage des consommables</b>	<b>126</b>
	<b>Remplacement des cartouches de toner</b>	<b>126</b>
	Retrait des cartouches de toner	127
	Installation d'une cartouche de toner	128
	<b>Nettoyage de l'intérieur de l'imprimante</b>	<b>130</b>
	<b>Nettoyer le capteur CTD (Color Toner Density)</b>	<b>134</b>
	<b>Réglage de l'enregistrement des couleurs</b>	<b>135</b>
	Réaliser une correction automatique	135
	Impression du graphique d'enregistrement des couleurs	136
	Détermination des valeurs	136
	Saisie de valeurs	138
<b>17</b>	<b>Suppression des bourrages</b>	<b>141</b>
	<b>Prévention des bourrages</b>	<b>141</b>
	<b>Localisation de l'emplacement des bourrages papier</b>	<b>142</b>
	<b>Suppression des bourrages papier à l'avant de l'imprimante</b>	<b>143</b>
	<b>Suppression des bourrages papier à l'arrière de l'imprimante</b>	<b>144</b>
	<b>Suppression des bourrages papier du bac de sortie</b>	<b>147</b>
	<b>Diagnostic de pannes</b>	<b>151</b>

<b>18 Diagnostic de pannes</b> . . . . .	<b>153</b>
<b>Problèmes de base de l'imprimante</b> . . . . .	<b>153</b>
<b>Problèmes au niveau de l'affichage</b> . . . . .	<b>153</b>
<b>Problèmes d'impression</b> . . . . .	<b>154</b>
<b>Problèmes au niveau de la qualité d'impression</b> . . . . .	<b>156</b>
L'impression est trop claire . . . . .	156
Le toner macule ou l'imprimé se détache/Tache au verso	158
Taches aléatoires/images floues . . . . .	160
Rien n'a été imprimé sur le support d'impression. . . . .	161
Des traits apparaissent sur le résultat d'impression. . . . .	161
Points espacés en couleur . . . . .	162
Blancs verticaux . . . . .	162
Marbrure . . . . .	163
Impression fantôme . . . . .	163
Voile . . . . .	165
Bead-Carry-Out (BCO) . . . . .	166
Marque en biais . . . . .	166
Papier froissé/taché . . . . .	167
Le marge supérieure n'est pas correcte . . . . .	169
L'enregistrement des couleurs n'est pas aligné . . . . .	169
Papier dépassant/irrégulier . . . . .	171
<b>Bruit</b> . . . . .	<b>172</b>
<b>Bourrage</b> . . . . .	<b>173</b>
Bourrage dû à un défaut d'alimentation . . . . .	174
Bourrage multi-alimentation . . . . .	175
<b>Autres problèmes</b> . . . . .	<b>176</b>
<b>Contactez la maintenance</b> . . . . .	<b>176</b>

**Annexe ..... 177**

**B Annexe ..... 179**

**Politique de support technique Dell ..... 179**

Services en ligne ..... 179

**Garantie et politique de retour ..... 180**

Informations concernant le recyclage ..... 180

**Contacteur Dell ..... 181**



# **Avant de commencer**



# Remarques, avertissements et attentions



**REMARQUE** : Une mention **REMARQUE** signale des informations importantes qui vous aident à utiliser votre imprimante de manière plus adaptée.



**NOTE** : La mention **NOTE** signale soit un endommagement potentiel du matériel soit un risque de perte des données et indique comment éviter le problème.



**ATTENTION**: La mention **ATTENTION** signale un risque pouvant entraîner des dommages au niveau des biens, des dommages physiques, voire même la mort.

Les informations contenues dans ce document peuvent être modifiées sans préavis.

© 2010 Dell Inc. Tous droits réservés.

La reproduction de ces éléments de quelque manière que ce soit sans l'autorisation écrite de Dell Inc. est strictement interdite.

Marques de commerce utilisées dans ce texte : *Dell* et le logo *DELL* sont des marques de commerce de Dell Inc. ; *Microsoft*, *Windows*, *Windows Server*, et *Windows Vista* sont des marques ou des marques déposées de Microsoft Corporation aux États-Unis et/ou dans d'autres pays.

*Spécifications papier XML (XPS)* : il se peut que ce produit intègre la propriété intellectuelle détenue par Microsoft Corporation. Les termes et conditions d'octroi de licences de la propriété intellectuelle de Microsoft sont disponibles à l'adresse <http://go.microsoft.com/fwlink/?LinkId=52369> ; *DES* : ce produit comprend des logiciels développés par Eric Young (eay@mincom.oz.au) ; *AES* : Copyright © 2003, Dr Brian Gladman, Worcester, RU. Tous droits réservés. Ce produit utilise le logiciel AES publié fourni par Dr Brian Gladman selon les termes de licence BSD ; *TIFF (libtiff)* : Copyright © 1988-1997 Sam Leffler et Copyright © 1991-1997 Silicon Graphics, Inc. ; *ICC Profile (Little cms)* : Copyright © 1998-2004 Marti Maria.

D'autres marques et noms de marque peuvent être utilisés dans ce document pour désigner les entités qui possèdent les marques ou noms de leurs produits. Dell Inc. dénie tout intérêt de propriété dans les marques et noms de marque autres que les siens.

Le logiciel d'imprimante utilise certains codes définis par le Independent JPEG Group.

## **DROITS LIMITES DU SECTEUR PUBLIC AMERICAIN**

Ce logiciel et cette documentation disposent de DROITS LIMITES. L'utilisation, la reproduction ou la divulgation par le gouvernement est soumise à des restrictions comme indiqué dans le sous-paragraphe (c)(1)(ii) des dispositions relatives aux droits en matière de données techniques et de logiciels informatiques du DFARS 252.227-7013 et dans les dispositions FAR en vigueur : Dell Inc., One Dell Way, Round Rock, Texas, 78682, États-Unis.

Septembre 2010 Rev. A00



# Guide de l'utilisateur de la Dell™ 1250c Color Printer

Cliquez sur les liens situés à gauche pour obtenir plus d'informations sur les fonctions, les options et le fonctionnement de votre imprimante. Pour plus d'informations concernant les autres documentations fournies avec votre imprimante, reportez-vous à la section "Où trouver les informations" à la page 17.

Pour commander des fournitures ou des cartouches de toner de remplacement auprès de Dell :

- 1 Double-cliquez sur l'icône située sur votre bureau.



Procédez comme suit si vous ne trouvez pas l'icône sur votre bureau.

- a Naviguez jusqu'à `x:\abc\Dell Printers\Additional Color Software\Reorder`, où `x:\abc` est l'emplacement de l'installation du logiciel de l'imprimante.
  - b Cliquez sur le fichier **DLRMM.EXE**.
  - c Cliquez sur **Fichier** dans la barre d'outils.
  - d Sélectionnez **Envoyer vers** dans le menu déroulant, puis cliquez sur **Bureau (créer un raccourci)** dans le menu secondaire qui s'affiche.
- 2 Consultez le site Web de fournitures d'imprimante de Dell sur [www.dell.com/supplies](http://www.dell.com/supplies) ou commandez les fournitures d'imprimante de Dell par téléphone.

Pour améliorer le service, gardez le numéro de série pour la maintenance de votre imprimante Dell à portée de main.

Pour repérer le numéro de série pour la maintenance de votre imprimante, reportez-vous à la section "Code de service express et numéro de série" à la page 19.



# Où trouver les informations



**REMARQUE** : Le câble USB n'est pas livré avec votre imprimante.

---

Quelles informations recherchez-vous ?	Vous pouvez trouver les informations dans cette section
--	---

---

- Pilotes pour mon imprimante
- Mon *Guide de l'utilisateur*

CD *Pilotes et utilitaires*



Le CD *Pilotes et utilitaires* contient une vidéo sur l'installation, la documentation et les pilotes destinés à votre imprimante. Vous pouvez utiliser le CD pour installer/réinstaller les pilotes ou accéder au vidéo sur l'installation et à votre documentation.

Il est possible que des fichiers Lisezmoi figurent sur le CD afin de fournir les dernières mises à jour relatives aux modifications techniques apportées à votre imprimante ou aux matériaux de référence technique avancés destinés aux utilisateurs expérimentés ou aux techniciens.

---

**Quelles informations recherchez-vous ?**

- Mode d'emploi de mon imprimante

**Vous pouvez trouver les informations dans cette section**

*Guide de référence rapide*

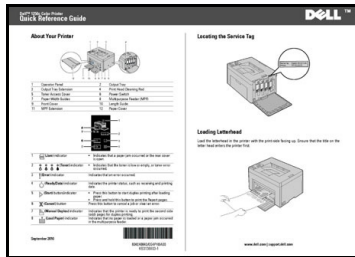

- 
- Informations de sécurité
  - Informations relatives à la garantie

*Guide d'information sur le produit*

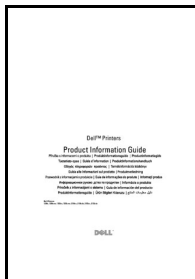

**ATTENTION: Avant de configurer et d'utiliser votre imprimante, prenez connaissance de toutes les consignes de sécurité reprises dans le *Guide d'information sur le produit* et observez-les.**

---

Configuration de mon imprimante

*Schéma de configuration*

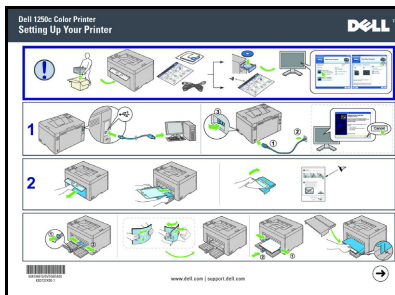

---

Quelles informations recherchez-vous ?	Vous pouvez trouver les informations dans cette section
--	---

---

Diagnostic de pannes	"Diagnostic de pannes" à la page 153
----------------------	--------------------------------------

---

Code de service express et numéro de série

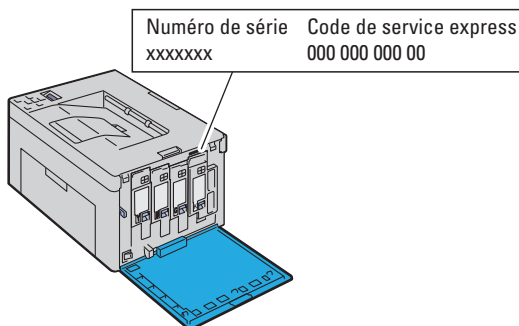

Les codes de service express et les numéros de série figurent sur la partie intérieure du capot latéral de votre imprimante.

- 
- Derniers pilotes pour mon imprimante
  - Réponses aux questions relatives au support et à l'assistance techniques
  - Documentation pour mon imprimante

Rendez-vous sur [support.dell.com](http://support.dell.com).

[support.dell.com](http://support.dell.com) propose de nombreux outils en ligne, parmi lesquels :

- Solutions — Conseils et astuces pour le diagnostic de pannes, articles de techniciens et formations en ligne
- Mises à niveau — Informations relatives aux mises à niveau des composants, comme le pilote d'impression, par exemple
- Support clientèle – Informations de contact, état des commandes, garantie et informations relatives aux réparations
- Téléchargements – Pilotes
- Guides – Documentation de l'imprimante et spécifications de produit

Rendez-vous sur [support.dell.com](http://support.dell.com). Sélectionnez votre région et complétez les informations demandées afin d'accéder aux outils et informations d'aide.

---



# Caractéristiques du produit

Ce chapitre décrit les caractéristiques du produit et indique leurs liens.

## 2 côtés (impression recto-verso manuelle)

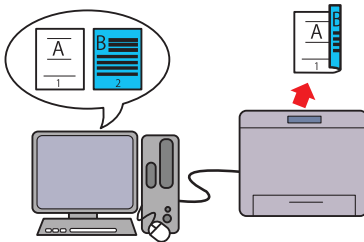

L'impression recto-verso manuelle sert à imprimer manuellement deux pages ou plus sur l'avant et l'arrière d'une seule feuille de papier. Cette fonction permet de réduire la consommation de papier. Pour de plus amples informations, reportez-vous à "Impression recto-verso manuelle (pilote d'impression Windows uniquement)" à la page 87.

## Multiple Haut sous l'onglet Disposition (Impression Multiple Haut)

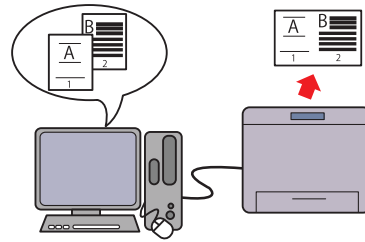

Impression Multiple Haut permet d'imprimer plusieurs pages sur une seule feuille de papier. Cette fonction permet de réduire la consommation de papier. Pour davantage d'informations, reportez-vous à la rubrique d'aide du pilote d'impression.





# À propos de l'imprimante

Ce chapitre donne un aperçu de votre imprimante couleurs Dell™ 1250c Color Printer.

## Vue avant

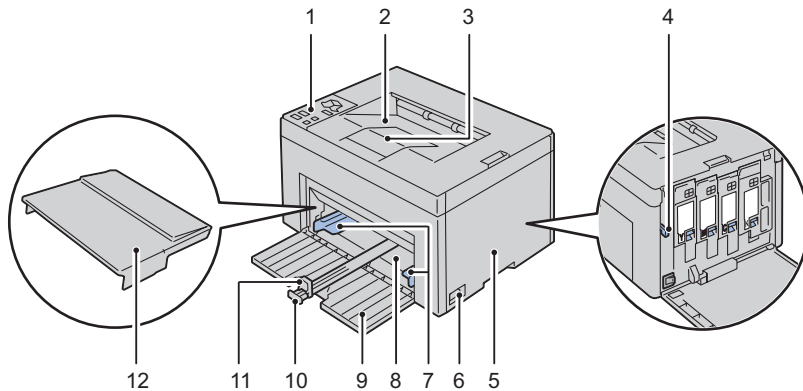

1	Panneau de commande	2	Bac de sortie
3	Extension du bac de sortie	4	Tige de nettoyage de la tête d'impression
5	Capot d'accès au toner	6	Interrupteur d'alimentation
7	Guides de largeur du papier	8	Chargeur multifonctionnel (MPF)
9	Capot avant	10	Guide de longueur
11	Extension MPF	12	Cache du papier

## Vue arrière

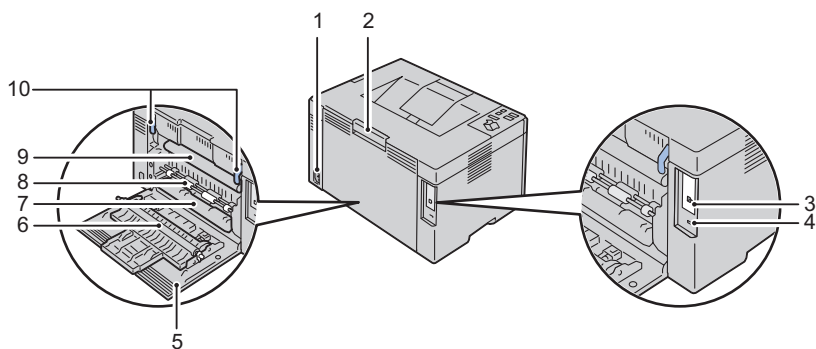

1	Connecteur de prise murale	2	Poignée de déverrouillage du capot arrière
3	Port USB	4	Encoche de sécurité
5	Capot arrière	6	Rouleau de transfert
7	Glissière papier	8	Rouleau d'alimentation en papier
9	Courroie de transfert	10	Levier de déverrouillage du fuser

## Exigences relatives à l'espace

Placez l'imprimante dans un endroit où il y a suffisamment d'espace pour utiliser le chargeur et les capots de l'imprimante.

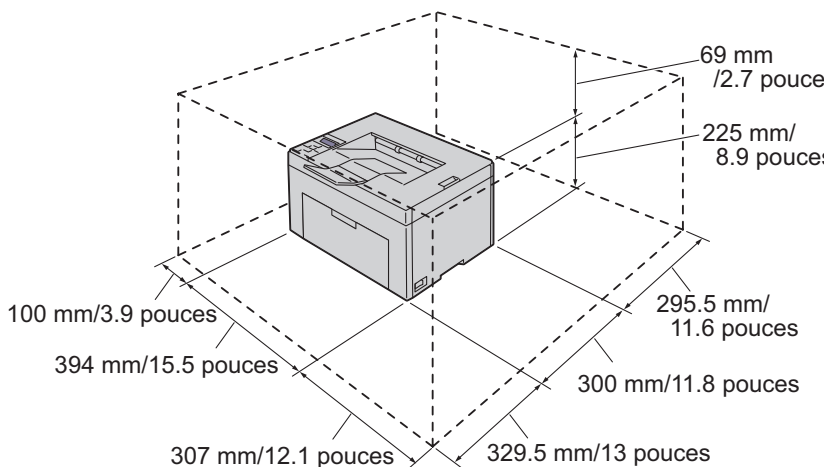

Pour éviter d'avoir une image à l'écran déformée ou un dysfonctionnement de votre imprimante, évitez d'exposer l'imprimante à la lumière directe du soleil avec le capot avant ouvert.

## Panneau de commande

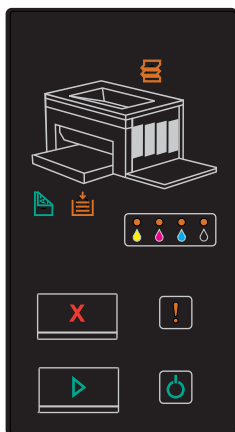

Pour plus de détails au sujet du panneau de commande, reportez-vous à la section "Panneau de commande" à la page 73.

## Sécurisation de l'imprimante

Pour protéger votre imprimante contre le vol, vous pouvez utiliser le verrou Kensington disponible en option.

Fixez le verrou Kensington à l'encoche de sécurité de votre imprimante.

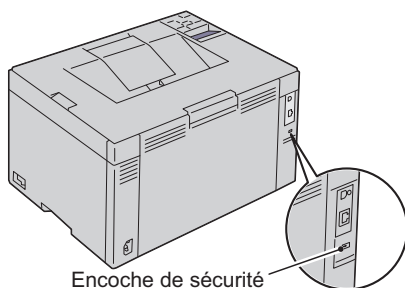

Encoche de sécurité

Pour plus de détails, reportez-vous aux instructions d'utilisation fournies avec le verrou Kensington.

## Commande de fournitures

Si vous utilisez une imprimante mise en réseau, vous pouvez commander des consommables auprès de Dell depuis Internet. Entrez l'adresse IP de votre imprimante dans votre navigateur Internet, lancez le **Dell Printer Configuration Web Too**, puis cliquez sur **Commander des fournitures** à : pour commander le toner adapté à votre imprimante.

Vous pouvez également commander des cartouches de toner de la manière suivante :

- 1** Cliquez sur **Démarrer** → **Tous Programmes** → **Imprimantes Dell** → **Logiciel imprimante laser couleur supplémentaire** → **Système de gestion de fournitures Dell**.

La fenêtre **Système de gestion de fournitures Dell** s'affiche.

- 2** Sélectionnez votre imprimante dans la liste **Sélectionner le modèle de l'imprimante**.
- 3** Si vous commandez depuis Internet :
  - a** Sélectionnez une adresse Web dans la liste **Sélectionner URL de commandes**.
  - b** Cliquez sur **Visitez le site Internet Dell de commande de fournitures d'imprimantes**.  
L'écran **Imprimante couleur Dell 1250c - Système de gestion de fournitures Del** s'affiche.
  - c** Saisissez le numéro de série pour la maintenance, puis cliquez sur **OK**.  
Vous trouverez votre numéro de série Dell à l'intérieur du capot d'accès au toner de votre imprimante.

Le site Web des fournitures Dell apparaît.

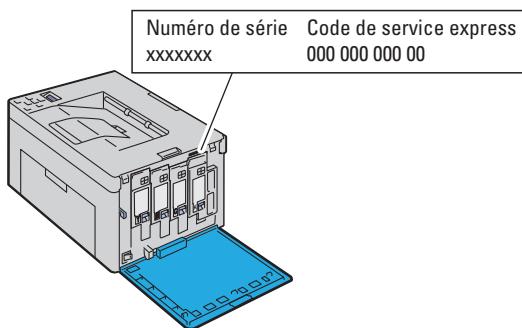

Si vous souhaitez commander par téléphone, composez le numéro qui s'affiche sous le titre **Commander par téléphone**.

# **Configuration de l'imprimante (Installation d'une imprimante)**





## Connexion de votre imprimante

Le câble d'interconnexion de votre Dell™ 1250c Color Printer doit répondre aux exigences suivantes :

Type de connexion	Spécifications de connexion
USB	Compatible USB 2.0

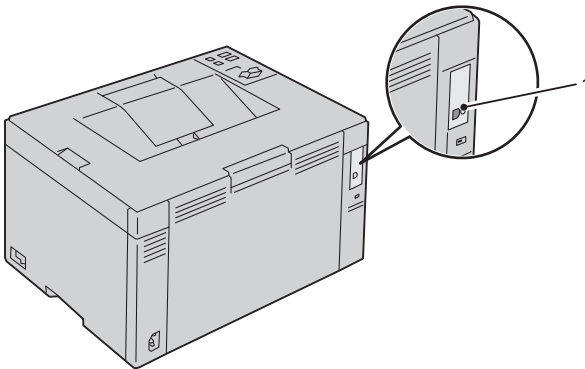

1 Port USB



## Connexion de l'imprimante à l'ordinateur

Une imprimante locale est une imprimante reliée à votre ordinateur à l'aide d'un câble USB.

### Câble USB

Les systèmes d'exploitation suivants prennent en charge la connexion USB :

- Microsoft® Windows® XP

- Microsoft Windows XP 64-bit Edition
- Windows Server® 2003
- Windows Server 2003 x64 Edition
- Windows Server 2008
- Windows Server 2008 64-bit Edition
- Windows Server 2008 R2
- Windows Vista®
- Windows Vista 64-bit Edition
- Windows 7
- Windows 7 64-bit Edition
- Mac OS® X 10.3.9/10.4.11/10.5/10.6

Pour connecter l'imprimante à un ordinateur :

- 1 Assurez-vous que l'imprimante, l'ordinateur et les autres périphériques connectés sont éteints et débranchés de la source d'alimentation ou de la prise électrique.
- 2 Connectez le plus petit connecteur USB dans le port USB situé à l'arrière de l'imprimante.

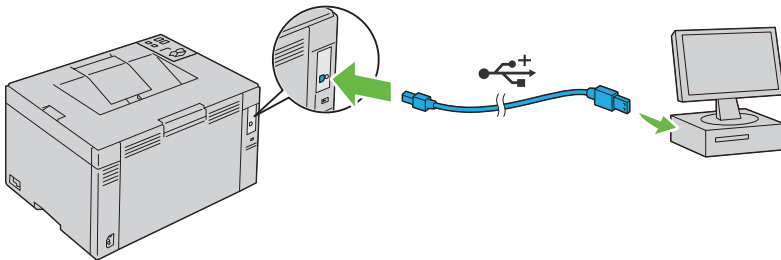

- 3 Connectez l'autre extrémité du câble au port USB de l'ordinateur.



**REMARQUE :** Ne branchez pas le câble USB de l'imprimante sur le port USB disponible sur le clavier.

# Allumage de l'imprimante

**⚠ ATTENTION: N'utilisez pas de rallonges ou de modules à prises multiples.**

**⚠ ATTENTION: Si possible, ne branchez pas l'imprimante sur un système d'alimentation sans coupure.**

- 1 Branchez le câble d'alimentation au connecteur à prise murale à l'arrière de votre imprimante (reportez-vous à la section "Vue arrière" à la page 24).

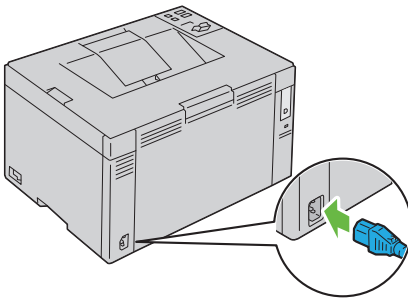

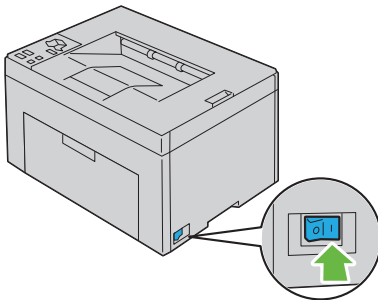

- 2 Connectez l'autre extrémité du câble à la source d'alimentation.
- 3 Allumez l'imprimante.





# Chargement du papier

 **REMARQUE** : Utilisez uniquement des supports d'impression laser. N'utilisez pas du papier pour jet d'encre dans votre imprimante.

 **REMARQUE** : Pour imprimer des enveloppes, reportez-vous à la section "Chargement du support d'impression" à la page 63.

- 1 Ouvrez le capot avant en tirant la feuille d'instruction.

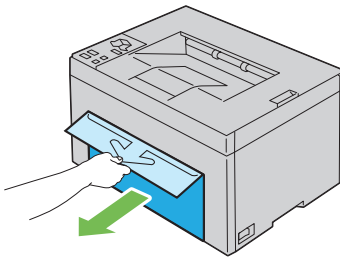

- 2 Retirez le cache du papier.

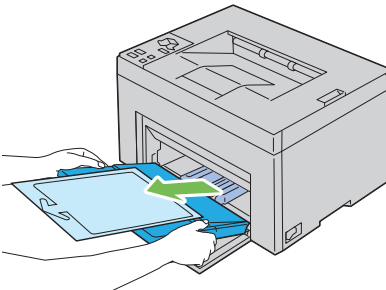

- 3 Retirez la feuille d'instructions fixée au cache du papier à l'aide d'un ruban adhésif.

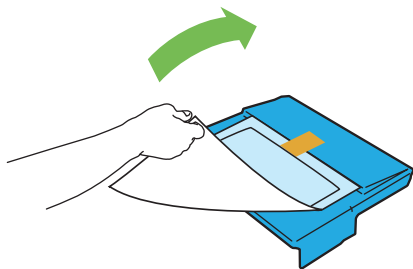

- 4 Tirez vers l'avant le guide de longueur jusqu'à ce qu'il s'arrête.

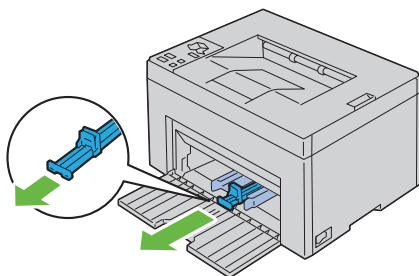

- 5 Tirez vers l'avant l'extension du MPF jusqu'à ce qu'il s'arrête.

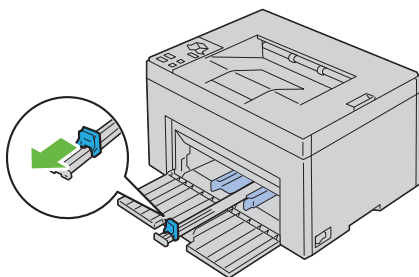

- 6 Ajustez les guides de largeur du papier à leur largeur maximale.

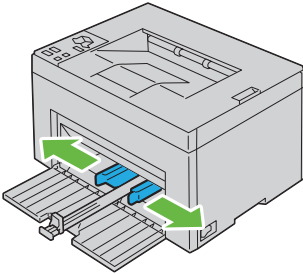

- 7** Avant de charger le support d'impression, ventilez et déramez les feuilles. Lissez les bords de la pile de feuilles sur une surface plane.

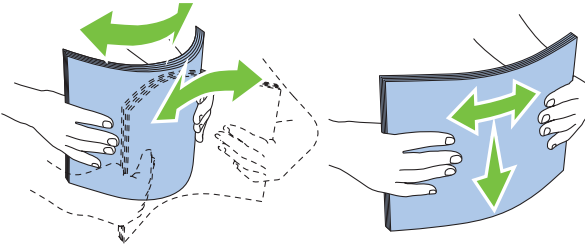

- 8** Chargez le support d'impression sur le MPF, le bord supérieur en premier et le côté d'impression recommandé tourné vers le haut.

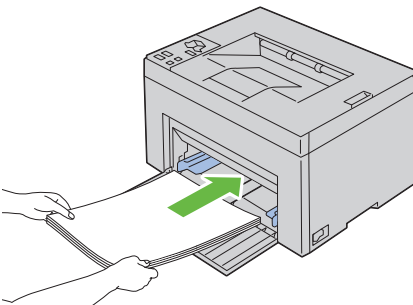

- 9** Ajustez les guides de largeur jusqu'à ce qu'ils reposent légèrement contre les bords de la pile du support d'impression.

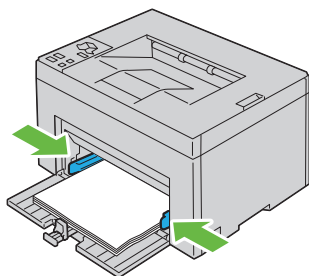

- 10** Faites glisser le guide de longueur vers l'imprimante jusqu'à ce qu'il touche le support d'impression.

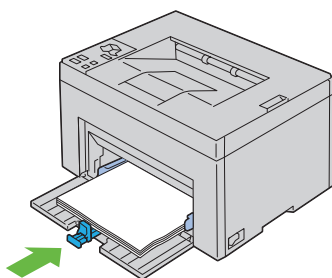

**REMARQUE :** Selon la taille du support d'impression, faites glisser en premier le guide de longueur vers l'arrière jusqu'à ce qu'il s'arrête, puis faites glisser l'extension du MPF jusqu'à ce qu'elle touche le support d'impression.

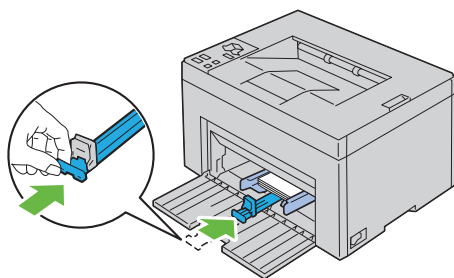



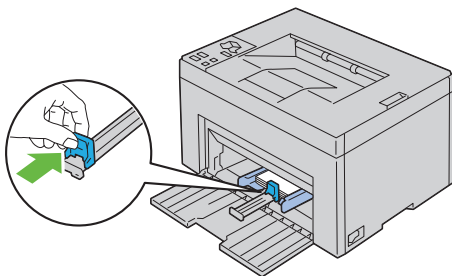

- 11** Insérez le cache du papier dans l'imprimante, puis alignez-le sur le repère sur le bac à papier.

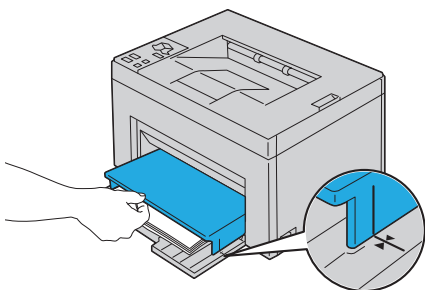
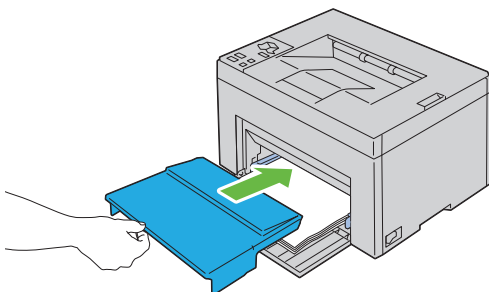

- 12** Sélectionnez le type de papier sur le pilote d'impression si le support d'impression chargé n'est pas un papier ordinaire standard. Si un support d'impression personnalisé est chargé dans le MPF, vous devez définir le paramètre du type de papier avec le pilote d'impression.



# Installation des pilotes d'impression sur les ordinateurs utilisant Windows

## Insertion du CD contenant les pilotes et les utilitaires

- 1 Insérez le CD *Pilotes et utilitaires* dans votre ordinateur pour lancer le Navigateur de configuration facile.



**REMARQUE :** Si le CD ne démarre pas automatiquement, cliquez sur Démarrer→Tous les programmes (sous Windows Vista et Windows 7)→ Accessoires (sous Windows Vista et Windows 7)→ Exécuter, puis tapez D:\setup\_assist.exe (où D représente la lettre du pilote pour votre CD), puis cliquez sur OK.

## Installation du pilote d'impression

### Pour installer le pilote d'impression en mode hôte

- 1 Cliquez sur Installation du logiciel.  
L'écran Branchez l'imprimante à votre ordinateur s'affiche.
- 2 Une fois l'installation terminée, cliquez sur Terminer pour quitter cet outil.

### Installation du pilote d'impression XPS (spécifications papier XML)



**REMARQUE :** Téléchargez et installez le pilote d'impression XPS sur [support.dell.com/support](http://support.dell.com/support)



**REMARQUE :** Le pilote XPS est pris en charge par les systèmes d'exploitation suivants : Windows 7, Windows 7 64-bit Edition, Windows Vista, Windows Vista 64-bit Edition, Windows Server 2008 R2, Windows Server 2008 et Windows Server 2008 64 bits Edition.

## Windows Vista ou Windows Vista 64 bits

- 1 Décompressez le fichier zip téléchargé à l'emplacement de votre choix.
- 2 Cliquez sur **Démarrer**→ **Panneau de commande**→ **Matériel et audio**→ **Imprimantes**.
- 3 Cliquez sur **Ajouter une imprimante**.
- 4 Cliquez sur **Ajouter une imprimante locale**.
- 5 Cliquez sur le port connecté à ce produit, puis cliquez sur **Suivant**.
- 6 Cliquez sur **J'ai un disque pour afficher la boîte de dialogue Installer à partir du disque**.
- 7 Cliquez sur **Parcourir**, puis sélectionnez le dossier extrait à l'étape 1.
- 8 Cliquez sur **OK**.
- 9 Sélectionnez le nom de votre imprimante, puis cliquez sur **Suivant**.
- 10 Pour changer le nom de l'imprimante, saisissez le nom de l'imprimante dans la zone **Nom de l'imprimante**. Pour utiliser cette imprimante comme imprimante par défaut, cochez la case affichée sous **Nom de l'imprimante**. Cliquez sur **Suivant**.

L'installation démarre.

Si la boîte de dialogue **Contrôle des comptes d'utilisateur** apparaît, cliquez sur **Continuer**.



**REMARQUE** : Si vous êtes administrateur de l'ordinateur, cliquez sur **Continuer** ; sinon, contactez votre administrateur pour poursuivre l'action souhaitée.

- 11 Une fois l'installation du pilote terminée, cliquez sur **Imprimer une page de test** pour imprimer une page de test.
- 12 Cliquez sur **Terminer**.

## Windows Server 2008 ou Windows Server 2008 64 bits



**REMARQUE** : Vous devez vous connecter en tant qu'administrateur.

- 1 Décompressez le fichier zip téléchargé à l'emplacement de votre choix.
- 2 Cliquez sur **Démarrer**→ **Panneau de commande**→ **Matériel et audio**→ **Imprimantes**.
- 3 Cliquez sur **Ajouter une imprimante**.

- 4 Cliquez sur **Ajouter une imprimante locale**.
- 5 Cliquez sur le port connecté à ce produit, puis cliquez sur **Suivant**.
- 6 Cliquez sur **J'ai un disque** pour afficher la boîte de dialogue **Installer à partir du disque**.
- 7 Cliquez sur **Parcourir**, puis sélectionnez le dossier extrait à l'étape 1.
- 8 Cliquez sur **OK**.
- 9 Sélectionnez le nom de votre imprimante, puis cliquez sur **Suivant**.
- 10 Pour changer le nom de l'imprimante, saisissez le nom de l'imprimante dans la zone **Nom de l'imprimante**.

Pour utiliser cette imprimante comme imprimante par défaut, cochez la case **Configurer comme imprimante par défaut**. Cliquez sur **Suivant**.

L'installation démarre.

- 11 Si vous ne partagez pas votre imprimante, sélectionnez **Ne pas partager cette imprimante**. Si vous partagez votre imprimante, sélectionnez **Partager cette imprimante afin que les autres utilisateurs de votre réseau puissent la détecter et l'utiliser**. Cliquez sur **Suivant**.
- 12 Une fois l'installation du pilote terminée, cliquez sur **Imprimer une page de test** pour imprimer une page de test.
- 13 Cliquez sur **Terminer**.

### **Windows 7, Windows 7 64 bits ou Windows Server 2008 R2**

- 1 Décompressez le fichier zip téléchargé à l'emplacement de votre choix.
- 2 Cliquez sur **Démarrer** → **Périphériques et imprimantes**.
- 3 Cliquez sur **Ajouter une imprimante**.
- 4 Si vous utilisez Windows Server 2008 R2, cliquez sur **Ajouter une imprimante locale** ou **Ajouter une imprimante réseau** en tant qu'administrateur.  
Si la boîte de dialogue **Contrôle des comptes d'utilisateur** apparaît, cliquez sur **Oui**.

 **REMARQUE** : Si vous êtes administrateur de l'ordinateur, cliquez sur **Oui** ; sinon, contactez votre administrateur pour poursuivre l'action souhaitée.

- 5 Cliquez sur **Ajouter une imprimante locale**.
- 6 Cliquez sur le port connecté à ce produit, puis cliquez sur **Suivant**.

- 7 Cliquez sur **J'ai un disque** pour afficher la boîte de dialogue **Installer à partir du disque**.
- 8 Cliquez sur **Parcourir**, puis sélectionnez le dossier extrait à l'étape 1.
- 9 Cliquez sur **OK**.
- 10 Sélectionnez le nom de votre imprimante, puis cliquez sur **Suivant**.
- 11 Pour changer le nom de l'imprimante, saisissez le nom de l'imprimante dans le champ **Nom de l'imprimante**, puis cliquez sur **Suivant**.  
L'installation démarre.
- 12 Si vous ne partagez pas votre imprimante, sélectionnez **Ne pas partager cette imprimante**. Si vous partagez votre imprimante, sélectionnez **Partager cette imprimante afin que les autres utilisateurs de votre réseau puissent la détecter et l'utiliser**. Cliquez sur **Suivant**.
- 13 Une fois l'installation du pilote terminée, cliquez sur **Imprimer une page de test** pour imprimer une page de test. Pour utiliser cette imprimante comme imprimante par défaut, cochez la case **Configurer comme imprimante par défaut**.
- 14 Cliquez sur **Terminer**.

# Installation des pilotes d'impression sur les ordinateurs utilisant Macintosh

Téléchargez et installez les pilotes d'impression et le logiciel pour le système d'exploitation Macintosh sur [support.dell.com/support](http://support.dell.com/support)

## Installer les pilotes et le logiciel

- 1 Après avoir téléchargé les pilotes et le logiciel, double-cliquez sur l'icône **Dell 1250c Installer**, puis cliquez sur **Continuer**.
- 2 Cliquez sur **Continuer** dans l'écran **Introduction**.
- 3 Sélectionnez une langue pour le Contrat de licence du logiciel.
- 4 Après avoir lu le contrat de licence du logiciel, cliquez sur **Continuer**.
- 5 Si vous êtes d'accord avec les conditions du Contrat de licence du logiciel, cliquez sur **J'accepte** pour continuer l'installation.
- 6 Confirmez l'emplacement de l'installation puis cliquez sur **Continuer**.
- 7 Cliquez sur **Installer** pour lancer l'installation standard.

Si vous choisissez l'installation personnalisée, cliquez sur **Personnaliser**, sélectionnez les éléments que vous souhaitez installer, puis cliquez sur **Installer**.

- Pilote d'impression
  - Widget moniteur d'état
- 8 Tapez le nom et le mot de passe de l'administrateur, puis cliquez sur **OK**.
  - 9 Cliquez sur **Installer** pour lancer l'installation.
  - 10 Cliquez sur **Fermer** pour terminer l'installation.

## Ajout d'une imprimante sous Mac OS X 10.5 ou une version ultérieure

- 1 Allumez l'imprimante.

- 2 Branchez le câble USB entre l'imprimante et l'ordinateur Macintosh.
- 3 Ouvrir les **Préférences système**, puis cliquez sur **Imprimantes et télécopieurs**.
- 4 Cliquez sur le signe Plus (+) puis sur **Défaut**.
- 5 Sélectionnez l'imprimante connectée via USB dans la liste **Nom de l'imprimante**.
- 6 Le **Nom** et **Imprimer** viasont insérés automatiquement.
- 7 Cliquez sur **Ajouter**.

### **Ajout d'une imprimante sous Mac OS X 10.4.11**

- 1 Allumez l'imprimante.
- 2 Branchez le câble USB entre l'imprimante et l'ordinateur Macintosh.
- 3 Démarrez l'**Utilitaire de configuration d'impression**.  
 **REMARQUE** : Vous trouverez l'**Utilitaire de configuration d'impression** dans le **dossier Utilitaires** dans **Applications**.
- 4 Cliquez sur **Ajouter**.
- 5 Cliquez sur **Navigateur par défaut** dans la boîte de dialogue **Navigateur d'imprimante**.
- 6 Sélectionnez l'imprimante connectée via un port USB dans la liste des imprimantes.
- 7 Le **Nom** et **Imprimer** viasont insérés automatiquement.
- 8 Cliquez sur **Ajouter**.

### **Ajout d'une imprimante sous Mac OS X 10.3.9**

- 1 Allumez l'imprimante.
- 2 Branchez le câble USB entre l'imprimante et l'ordinateur Macintosh.
- 3 Démarrez l'**Utilitaire de configuration d'impression**.  
 **REMARQUE** : Vous trouverez l'**Utilitaire de configuration d'impression** dans le **dossier Utilitaires** dans **Applications**.
- 4 Cliquez sur **Ajouter**.
- 5 Sélectionnez **USB** depuis le menu.



- 6** Le **Modèle de l'imprimante** est sélectionné automatiquement.
- 7** Cliquez sur **Ajouter**.



# Utilisation de votre imprimante



# Instructions relatives aux supports d'impression

Les feuilles de papier, les étiquettes, les enveloppes et les feuilles de papier couché font partie des supports d'impression. Votre imprimante offre une très bonne qualité d'impression sur différents supports d'impression. La sélection d'un support d'impression adapté à votre imprimante vous permet d'éviter les problèmes d'impression. Cette section décrit la sélection des supports d'impression, le soin apporté aux supports d'impression et le chargement des supports d'impression dans le chargeur multifonctionnel (MPF).

## Papier

Pour obtenir une qualité d'impression couleur optimale, utilisez du papier xérogaphique sens longueur 75 g/m<sup>2</sup>. Pour obtenir une qualité d'impression noir et blanc optimale, utilisez du papier xérogaphique sens longueur 90 g/m<sup>2</sup>. Avant de procéder à l'achat de quantités importantes de supports d'impression, Dell vous recommande d'effectuer une impression sur un échantillon.

Lors du chargement du papier, repérez la face à imprimer recommandée sur l'emballage du papier et chargez le papier en conséquence. Pour obtenir des instructions de chargement détaillées, reportez-vous à la section "Chargement du papier" à la page 35.

## Caractéristiques du papier

Les caractéristiques de papier suivantes affectent la fiabilité et la qualité de l'impression. Il est conseillé de suivre les instructions ci-dessous lors du choix d'un nouveau stock de papier.

## **Grammage**

Le MPF charge automatiquement le papier dont le grammage sens machine sur longueur est compris entre 60 et 163 g/m<sup>2</sup>. Si le grammage du papier est inférieur à 60 g/m<sup>2</sup>, il est possible que le papier ne soit pas chargé correctement et que des bourrages papier aient lieu. Pour obtenir un niveau de performance optimal, utilisez du papier sens longueur de 75 g/m<sup>2</sup>.

## **Recourbement**

On appelle recourbement la tendance du support d'impression à se recourber aux extrémités. Si le papier se recourbe de manière excessive, l'alimentation en papier peut poser problème. Une ondulation survient généralement lorsque le papier est passé dans l'imprimante où il est exposé à des températures élevées. Le stockage de papier sans emballage, même dans le chargeur, peut contribuer à le faire gondoler avant l'impression et provoquer des problèmes d'entraînement quelle que soit l'humidité. Lors de l'impression sur du papier ondulé, aplanissez le papier et insérez-le dans le MPF.

## **Lissé**

Le degré de lissé du papier affecte directement la qualité d'impression. Si le papier est trop rugueux, le toner n'est pas réparti correctement sur le papier, ce qui influence de manière négative la qualité d'impression. Si le papier est trop lisse, l'alimentation du papier peut poser problème. La meilleure qualité d'impression est obtenue avec un lissé compris entre 150 et 250 points Sheffield.

## **Teneur en eau**

La teneur en eau du papier affecte à la fois la qualité d'impression et la capacité de chargement du papier de l'imprimante. Ne sortez pas le papier de son emballage d'origine avant d'être prêt à l'utiliser. Vous limitez ainsi l'exposition du papier aux variations de taux d'humidité susceptibles d'affecter de manière négative le niveau de performance.

## **Sens du grain**

Le grain décrit l'alignement des fibres papier sur la feuille de papier. Le grain peut être aligné dans le sens de la longueur du papier (sens machine sur longueur) ou dans le sens de la largeur du papier (sens machine sur largeur).

Pour le papier dont le grammage est compris entre 60 et 135 g/m<sup>2</sup>, nous vous recommandons d'utiliser des fibres sens machine sur longueur. Pour le papier dont le grammage est supérieur à 135 g/m<sup>2</sup>, il est préférable d'utiliser des fibres sens machine sur largeur.

### **Teneur en fibres**

La plupart des papiers xérogaphiques de qualité supérieure sont constitués de bois réduit en pulpe à 100 % selon un procédé chimique. Le papier qui contient des fibres telles que le coton présente des caractéristiques susceptibles d'affecter de manière négative le traitement.

### **Papier recommandé**

Pour assurer la meilleure qualité d'impression et la fiabilité d'entraînement, utilisez du papier de xérogaphie sec de 75 g/m<sup>2</sup>. Le papier destiné à un usage professionnel général, offre aussi une qualité d'impression acceptable. Utilisez uniquement du papier qui peut supporter de hautes températures sans décolorations, fuites ou émissions dangereuses. Le processus d'impression laser chauffe le papier à des températures élevées. Vérifiez auprès du fabricant ou du vendeur que le papier choisi est acceptable pour les imprimantes laser.



**REMARQUE :** Imprimez toujours sur plusieurs échantillons avant d'acheter de grandes quantités d'un support d'impression quel qu'il soit. Lors du choix d'un support d'impression, il faut prendre en compte le grammage, la teneur en fibres et la couleur.

### **Papier déconseillé**

L'utilisation des types de papiers suivants est déconseillée avec l'imprimante :

- Papier traité avec un procédé chimique permettant d'effectuer les copies sans papier carbone, également appelé papier non carboné (CCP) ou papier autocopiant (NCR)
- Papier préimprimé fabriqué avec des produits chimiques susceptibles de contaminer l'imprimante
- Papier préimprimé susceptible d'être affecté par la température du fuser
- Papier préimprimé exigeant un repérage (emplacement précis de l'impression sur la page) supérieur à  $\pm 0,09$  pouces, tels que les formulaires de reconnaissance optique des caractères (OCR)

Pour procéder à une impression réussie avec ce type de formulaire, il est possible, dans certains cas, de régler le repérage à l'aide de votre logiciel.

- Papier couché (de qualité effaçable), papier synthétique et papier thermique
- Papier à bords irréguliers, papiers présentant une surface rugueuse ou très texturée ou papier recourbé
- Papier recyclé contenant plus de 25 % de déchets après consommation non conformes à la norme DIN 19 309
- Formulaire ou documents comprenant plusieurs pages
- La qualité d'impression peut se détériorer (des blancs ou des taches peuvent apparaître dans le texte) sur des impressions sur papier talc ou acide.
- Papier humide pouvant provoquer des plis

## **Sélection du papier**

Une sélection correcte du papier vous permet d'éviter les bourrages et les problèmes d'impression.

Pour éviter les bourrages et obtenir une qualité d'impression optimale :

- Utilisez toujours du papier neuf, sec et en bon état.
- Avant le chargement du papier, identifiez la face à imprimer recommandée du papier. Cette information figure généralement sur l'emballage du papier.
- N'utilisez pas de papier que vous avez découpé ou coupé vous-même.
- Ne mélangez pas les formats, les grammages ou les types de supports d'impression dans la même source d'alimentation. Une telle opération pourrait entraîner un bourrage papier.
- Assurez-vous que le papier est correctement chargé dans le MPF.
- Ventilez et déramez le papier. Lissez les bords de la pile de feuilles sur une surface plane.



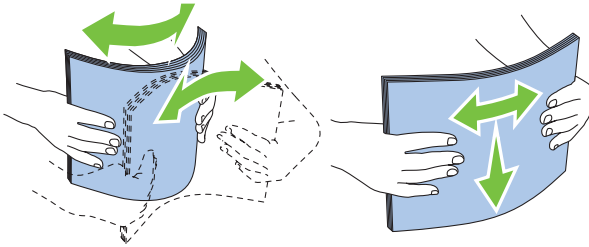

## Sélection de supports préimprimés et de papier à en-tête

Lors de la sélection de supports préimprimés et de papier à en-tête pour l'imprimante :

- Utilisez du papier sens machine sur longueur pour un résultat optimal.
- Utilisez uniquement des formulaires et du papier à en-tête utilisant un procédé d'impression lithographique offset ou d'impression par gravure.
- Sélectionnez du papier qui absorbe l'encre sans pocher.
- Evitez d'utiliser du papier présentant une surface rugueuse ou très texturée.
- Utilisez du papier imprimé avec de l'encre résistant à la chaleur et destiné aux copieurs xérogaphiques. L'encre doit être résistant à des températures de 225 °C sans fondre ou émettre des fumées ou gaz nocifs.
- Utilisez des encres non affectées par la résine du toner ou le silicone du fuser. Les encres oxydantes et les encres à base d'huile doivent répondre à ces exigences. Il est possible que les encres latex ne soient pas conformes à ces exigences. En cas de doute, contactez le fournisseur du papier.

## Impression sur du papier à en-tête

Consultez le fabricant ou le revendeur pour déterminer si le papier à en-tête préimprimé que vous avez sélectionné est adapté aux imprimantes laser.

## Chargement de papier à en-tête

Chargez le papier à en-tête dans l'imprimante avec le côté imprimé tourné vers le haut. Assurez-vous que le titre de l'en-tête soit inséré en premier dans l'imprimante.

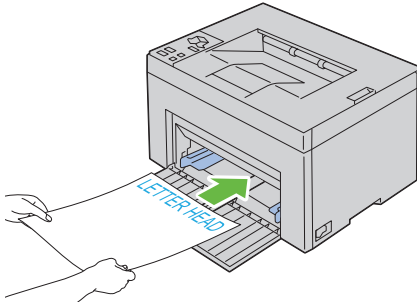

## Sélection de papier préperforé

Selon la marque du papier préperforé, le nombre de perforations, l'emplacement des perforations et les techniques de fabrication peuvent varier. Cependant il peut ne pas être possible d'imprimer sur le papier selon l'emplacement des trous dans le papier.

Pour sélectionner et utiliser du papier préperforé :

- Testez le papier de plusieurs fabricants avant de commander et d'utiliser de grandes quantités de papier préperforé.
- Le papier doit être perforé par le fabricant. Les trous ne peuvent être percés dans le papier déjà conditionné en rames. Si vous percez vous-même le papier, plusieurs feuilles risquent de pénétrer en même temps dans l'imprimante. Une telle opération pourrait entraîner un bourrage papier.
- Le papier préperforé est susceptible de contenir davantage de poussière de papier que le papier standard. Il est possible que votre imprimante nécessite des nettoyages plus fréquents et que la fiabilité de l'alimentation ne soit pas aussi bonne que lors de l'utilisation de papier standard.
- Les exigences de grammage pour le papier préperforé sont les mêmes que pour le papier non perforé.

## Enveloppes

Selon les enveloppes choisies, il est possible qu'un léger froissement se produise à des degrés divers. Avant de procéder à l'achat de quantités importantes de supports d'impression, Dell vous recommande d'effectuer une

impression sur un échantillon. Pour obtenir des instructions relatives au chargement des enveloppes, reportez-vous à la section "Chargement du support d'impression" à la page 63.

Lors de l'impression sur des enveloppes :

- Utilisez uniquement des enveloppes de qualité supérieure conçues pour l'utilisation dans des imprimantes laser.
- Réglez la source des supports d'impression sur MPF. Définissez le type de papier sur **Enveloppe** et sélectionnez la bonne taille de l'enveloppe à partir du pilote d'impression.
- Pour obtenir un niveau de performance optimal, utilisez des enveloppes papier 75 g/m<sup>2</sup>. Vous pouvez utiliser des enveloppes disposant d'un grammage de 105 g/m<sup>2</sup> maximum avec le chargeur d'enveloppes dans la mesure où la teneur en coton est inférieure ou égale à 25 %. Le grammage des enveloppes dont la teneur en coton est égale à 100 % ne doit pas dépasser 90 g/m<sup>2</sup>.
- Utilisez uniquement des enveloppes en bon état sortant récemment de leur emballage.
- Utilisez des enveloppes qui peuvent résister à une température de 205 °C sans se sceller, se recourber de manière excessive, se froisser ou libérer des émanations dangereuses. Si vous ne savez pas quel type d'enveloppe utiliser, contactez votre fournisseur d'enveloppes.
- Ajustez le guide afin qu'il corresponde à la largeur des enveloppes.
- Pour charger une enveloppe dans le MPF, le côté à imprimer doit être tourné vers le haut.
- Pour obtenir des instructions relatives au chargement des enveloppes, reportez-vous à la section "Chargement des enveloppes" à la page 68.
- Utilisez un seul format d'enveloppe lors du même travail d'impression.
- Assurez-vous que le taux d'humidité est faible. Une humidité élevée (supérieure à 60 %) associée à des températures d'impression importantes risque de sceller les enveloppes.
- Pour obtenir un niveau de performance optimal, n'utilisez pas d'enveloppes :
  - trop recourbées ou pliées,

- qui adhèrent les unes aux autres ou qui sont endommagées d'une manière quelconque,
- disposant de fenêtres, d'orifices, de perforations, de zones découpées ou de gaufrage,
- dotées d'agrafes, de liens ou de trombones métalliques,
- qui s'assemblent,
- préaffranchies,
- présentant des bords irréguliers ou des coins pliés,
- présentant une finition grossière, irrégulière ou vergée.

## Étiquettes

Votre imprimante prend en charge de nombreuses étiquettes conçues pour être utilisées avec les imprimantes laser.

Pour choisir les étiquettes :

- Les parties adhésives, la face (support d'impression) et les revêtements des étiquettes doivent pouvoir résister à une température de 205 °C (401 °F) et à une pression de 25 psi.
- Utilisez des étiquettes qui peuvent résister sans se sceller, se recourber de manière excessive, se froisser ou libérer des émanations dangereuses.
- N'utilisez pas de feuilles d'étiquettes avec support lisse.



**NOTE :** Avant de procéder à l'achat de quantités importantes de supports d'impression, Dell vous recommande d'effectuer une impression sur un échantillon.

Lors de l'impression sur des étiquettes :

- Utilisez des enveloppes pouvant résister à une température de 205 °C (401 °F) sans se sceller, se recourber de manière excessive, se froisser ou libérer des émanations dangereuses.
- Configurez le type de papier sur **Étiquette** à partir du pilote d'impression.
- Ne chargez pas les étiquettes dans le même bac que le papier.
- N'imprimez pas à moins de 1 mm de la découpe.
- N'imprimez pas à moins de 1 mm du bord de l'étiquette, des perforations ou entre les découpes de l'étiquette.
- N'imprimez pas une étiquette plus d'une fois avec l'imprimante.

- Nous vous recommandons d'utiliser l'orientation Portrait, particulièrement si vous imprimez des codes barres.
- N'utilisez pas d'étiquettes dont l'adhésif est apparent.
- Utilisez des feuilles d'étiquettes complètes. Les étiquettes des feuilles partiellement utilisées risquent en effet de se décoller pendant l'impression et d'entraîner un bourrage.
- N'utilisez pas de feuilles d'étiquettes dont les bords présentent des traces d'adhésif. Il est conseillé que la zone adhésive soit à au moins 1 mm des bords. L'adhésif contamine votre imprimante et peut entraîner l'annulation de votre garantie.



**ATTENTION: Dans le cas contraire, des bourrages surviendront dans l'imprimante et contamineront l'imprimante et vos cartouches avec de l'adhésif. De ce fait, les garanties de votre imprimante et des cartouches pourraient être annulées.**

## Stockage des supports d'impression

Les instructions suivantes permettent de procéder à un stockage correct des supports d'impression et d'éviter ainsi tout problème d'alimentation des supports et de qualité d'impression irrégulière.

- Pour obtenir des résultats optimaux, stockez le support d'impression dans un environnement où la température est d'environ 21 °C et où l'humidité relative est de 40 %.
- Déposez les cartons des supports d'impression sur une palette ou une étagère, plutôt qu'à même le sol.
- Si vous stockez des ramettes individuelles de supports d'impression hors du carton d'origine, assurez-vous qu'elles reposent sur une surface plane afin d'éviter tout recourbement des bords.
- Ne placez rien sur les ramettes des supports d'impression.

## Identification des supports d'impression et spécifications

Cette section fournit des informations sur les tailles et types de papier pris en charge, ainsi que sur les spécifications.

## Tailles de papierprises en charge

Chargeur multifonctionnel (MPF)	
A4 (210x297 mm)	○
B5 (182x257 mm)	○
A5 (148x210 mm)	○
C5 (162x229 mm)	○
Monarch (3,875 x 7,5 p)	○
Monarch BLP (7,5x3,875 pouces)* <sup>1</sup>	○
Enveloppe #10 (4,125 x 9,5 p)	○
DL (110x220 mm)	○
DL BordLgPremier (220x110 mm)* <sup>1</sup>	○
Lettre (8,5 x 11 p)	○
Légal (8,5 x 14 p)	○
Folio (8,5 x 13 p)	○
Executive (7,25 x 10,5 p)	○
Personnalisé* <sup>2</sup> * <sup>3</sup>	○

\*<sup>1</sup> Vous pouvez placer les originaux dans le sens pour une alimentation par le grand côté ou dans le sens pour une alimentation par le petit côté. La figure ci-après montre BCP et BLP. La flèche sur la figure montre le sens de chargement du papier.

**REMARQUE :** Non disponible lorsque le pilote d'impression XPS est utilisé.

\*<sup>2</sup> Largeur personnalisée : 76,2 mm (3 pouces) à 215,9 mm (8,5 pouces)  
Largeur maximale pour les enveloppes (DL Bord lg prem) : 220 mm (8,66 pouces)

Longueur personnalisée : 127 mm (5 pouces) à 355,6 mm (14 pouces)  
Longueur maximale pour les enveloppes (Monarch BLP) : 98,4 mm

\*<sup>3</sup> Seul un utilisateur administrateur peut définir la taille personnalisée à partir du pilote d'impression.

BCP

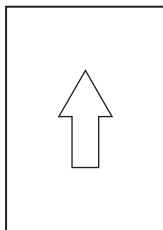

BLP

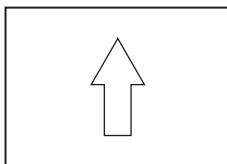

## Types de papier pris en charge

Supports	Chargeur multifonctionnel (MPF)
Ordinaire	O*
Ordinaire Face 2	O
Ordinaire épais	O
Ordinaire épais Face 2	O
Recyclé	O
Recyclé Face 2	O
Etiquette	O
Couvertures	O
Couvertures Face 2	O
Enveloppe	O
Couché	O
Couché Face 2	O

\* Les valeurs signalées par un astérisque (\*) correspondent aux paramètres par défaut d'origine du menu.

## Spécifications du type de papier

Type de papier	Poids (grammes)	Remarques
Ordinaire	60–90	-
Ordinaire épais	91–105	-

<b>Type de papier</b>	<b>Poids (grammes)</b>	<b>Remarques</b>
Couvertures	106–163	-
Couché	106–163	Le papier pour imprimante à jet d'encre ne peut pas être utilisé.
Étiquette	-	Le papier pour imprimante à jet d'encre ne peut pas être utilisé.
Enveloppes	-	-
Recyclé	60–105	-



# Chargement du support d'impression

Le chargement correct du support d'impression permet d'éviter les bourrages et les problèmes d'impression.

Avant de charger le support d'impression, repérez la face à imprimer recommandée du support d'impression. Cette information figure généralement sur l'emballage du support d'impression.

## Capacité

Le chargeur multifonctionnel (MPF) peut accueillir :

- 150 feuilles de papier ordinaire
- 16,2 mm (0,64 pouce) de papier épais
- Une feuille de papier couché
- 16,2 mm (0,64 pouce) de cartes postales
- Cinq enveloppes
- 16,2 mm (0,64 pouce) d'étiquettes

## Dimensions des supports d'impression

Le MPF accepte les supports d'impression dont les dimensions sont les suivantes :

- Largeur : 76,2 mm à 215,9 mm
- Longueur — de 127 mm (5,00 pouces) à 355,6 mm (14,00 pouces)

## Chargement du support d'impression



**REMARQUE** : Utilisez uniquement des supports d'impression laser. N'utilisez pas du papier pour jet d'encre dans cette imprimante.

- 1 Ouvrez le capot avant.

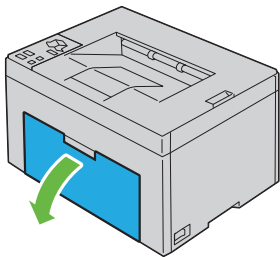

**2** Retirez le cache du papier.

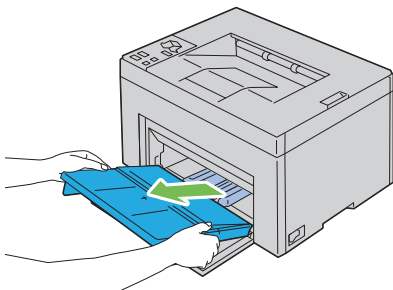

**3** Tirez vers l'avant le guide de longueur jusqu'à ce qu'il s'arrête.

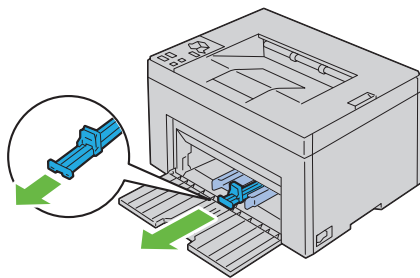

**4** Tirez vers l'avant l'extension du MPF jusqu'à ce qu'il s'arrête.

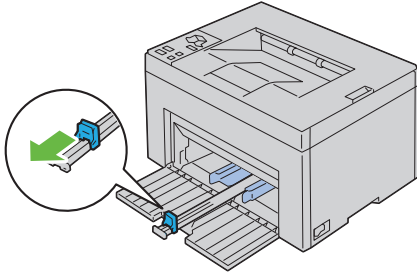

- 5** Ajustez les guides de largeur du papier à leur largeur maximale.

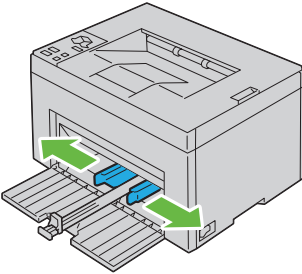

- 6** Avant de charger le support d'impression, ventilez et déramez les feuilles. Lissez les bords de la pile de feuilles sur une surface plane.

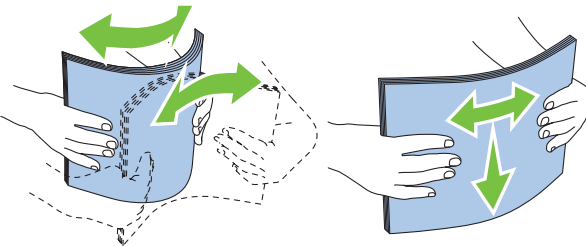

- 7** Chargez le support d'impression sur le MPF, le bord supérieur en premier et le côté d'impression recommandé tourné vers le haut.

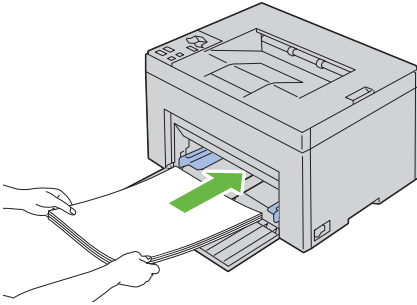

- 8** Ajustez les guides de largeur jusqu'à ce qu'ils reposent légèrement contre les bords de la pile du support d'impression.

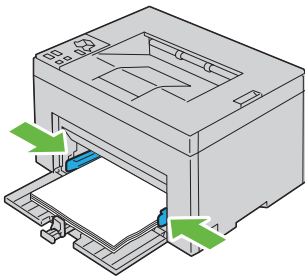

- 9** Faites glisser le guide de longueur vers l'imprimante jusqu'à ce qu'il touche le support d'impression.

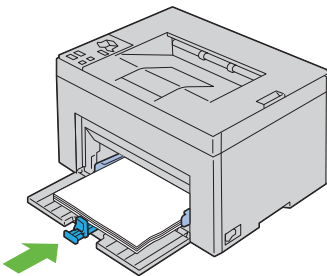

 **REMARQUE** : Selon la taille du support d'impression, faites glisser en premier le guide de longueur vers l'arrière jusqu'à ce qu'il s'arrête, puis faites glisser l'extension du MPF jusqu'à ce qu'elle touche le support d'impression.

- 10 Insérez le cache du papier dans l'imprimante, puis alignez-le sur le repère sur le bac à papier.

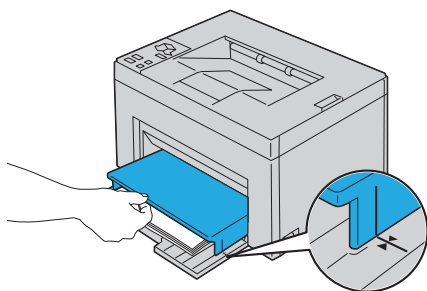
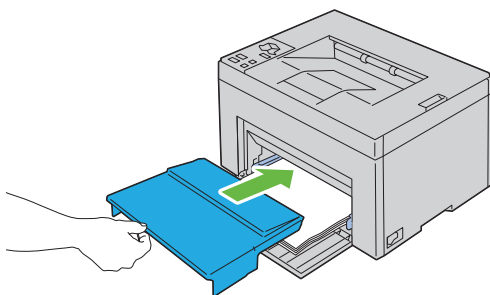

## Chargement des enveloppes

 **REMARQUE :** Lorsque vous imprimez des enveloppes, assurez-vous de spécifier leurs paramètres sur le pilote d'impression. Si vous ne les spécifiez pas, l'image imprimée présentera une rotation à 180 degrés.

### Chargement de papier de taille Enveloppe#10, Monarch ou DL

Chargez les enveloppes avec le côté à imprimer tourné vers le haut, le rabat tourné vers le bas et le rabat tourné vers la droite.

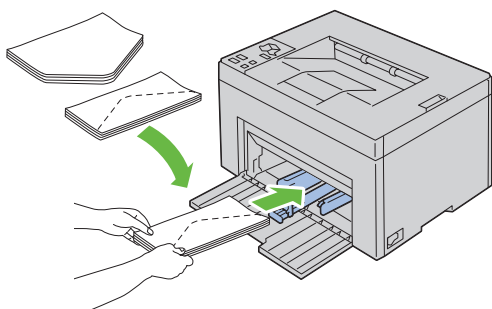

Pour empêcher DL et Monarch d'être froissés, il est recommandé de les charger avec le côté à imprimer tourné vers le haut, le rabat ouvert et face à vous.

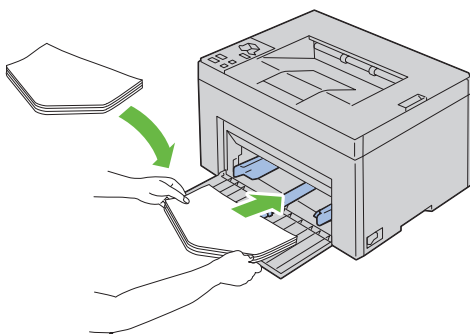

## Chargement de papier de taille C5

Chargez les enveloppes avec le côté à imprimer tourné vers le haut et le rabat ouvert.

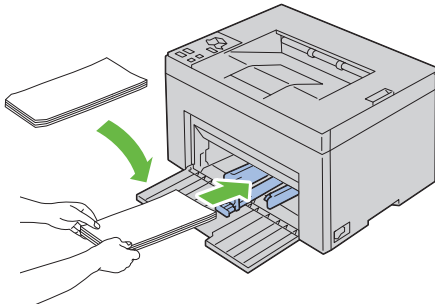

**NOTE :** N'utilisez jamais des enveloppes à fenêtre ou avec revêtement intérieur. Ces enveloppes peuvent entraîner des bourrages papier et endommager l'imprimante.

**REMARQUE :** Si vous ne chargez pas les enveloppes dans le MPF immédiatement après les avoir sorti de leur emballage, elles risquent de se gonfler. Pour ne pas avoir de bourrages, aplatissez-les comme montré ci-dessous avant de les charger dans le MPF.

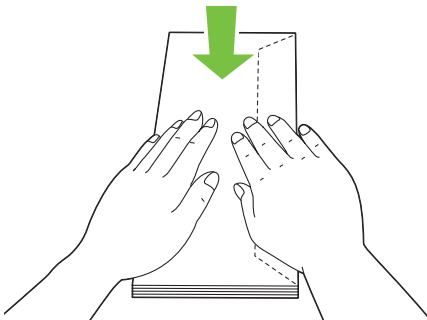

**REMARQUE :** Si les enveloppes ne sont toujours pas chargées correctement, recourbez légèrement le rabat des enveloppes comme indiqué dans l'illustration suivante. La courbure doit être de 5 mm ou moins.

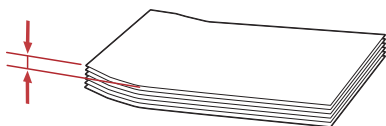
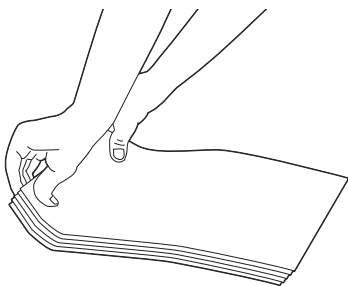

**REMARQUE :** Pour confirmer le bon sens de chaque support d'impression tel que des enveloppes, reportez-vous aux instructions sur le Navigateur de configuration du papier/des enveloppes sur le pilote d'impression.

### Chargement de papier à en-tête

L'en-tête doit être tourné vers le bord supérieur du MPF avec le côté à imprimer tourné vers le haut. Cependant, le papier à en-tête doit être inséré par sa partie supérieure d'abord et face à imprimer vers le bas lorsqu'il est chargé dans le MPF.



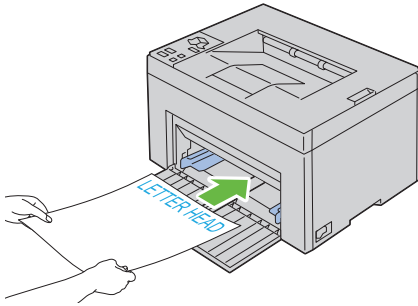

## Utilisation de l'extension du bac de sortie

L'extension du bac de sortie est conçue pour empêcher que le support d'impression puisse tomber de l'imprimante après avoir terminé un travail d'impression.

Avant d'imprimer un document, veillez à ce que l'extension du bac de sortie soit entièrement dépliée.

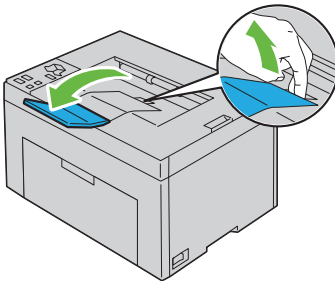



# Panneau de commande

## Utilisation des boutons du panneau de commande

Le panneau de commande possède deux boutons et plusieurs témoins indiquant l'état de l'imprimante.

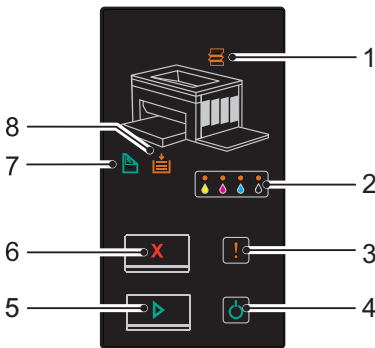

### 1 Témoin (Bourrage)

- Indique qu'un bourrage papier est survenu ou que le capot arrière est ouvert.

### 2 Témoin (Toner)

- Indique que le niveau de toner est bas ou vide, ou qu'une erreur de toner s'est produite.

### 3 Témoin (Erreur)

- Indique qu'une erreur s'est produite.

### 4 Témoin (Prêt/Données)

- Indique l'état de l'imprimante, comme la réception et l'impression de données.

### 5 Bouton/témoin (Démarrer)

- Appuyez sur ce bouton pour démarrer une impression recto-verso après avoir chargé du papier.
- Maintenez enfoncé ce bouton pour imprimer les pages Rapport.

## 6 Bouton (Annuler)

- Appuyez sur ce bouton pour annuler un travail ou supprimer une erreur.

## 7 Témoin (Recto-verso manuel)



- Indique que l'imprimante est prête à imprimer les pages du second côté (impaires) pour une impression recto-verso.

## 8 Témoin (Charger papier)

- Indique qu'il n'y a pas de papier chargé ou qu'un bourrage papier est survenu dans le chargeur multifonctionnel.





Les témoins fournissent des informations sur l'état de l'imprimante et vous permettent de localiser chaque problème.

Témoin	État	Condition
Bourrage	Orange allumé	Un bourrage papier est survenu.
	Orange clignotant	Le capot arrière est ouvert.
Toner	Orange allumé	La cartouche de toner spécifiée est vide ou n'est pas installée lorsque les cartouches de toner Dell sont utilisées (Toner non Dell est réglé sur Arrêt).
	Orange clignotant	Le niveau de la cartouche de toner spécifiée est bas lorsque les cartouches de toner Dell sont utilisées (Toner non Dell est réglé sur Arrêt).
		Tous les témoins de toner clignotent lorsque l'imprimante est en mode Toner non Dell (Toner non Dell est réglé sur Marche).
Erreur	Orange allumé	Une erreur fatale s'est produite.
	Orange clignotant	Une erreur s'est produite.
Prêt/Données	Vert allumé	L'imprimante est prête à fonctionner.
	Vert clignotant	L'imprimante est en cours de traitement ou d'impression.
	Orange allumé	L'imprimante est en mode d'économie d'énergie.

Témoin	État	Condition
	Orange clignotant	L'imprimante est en cours d'annulation.
Démarrer	Vert allumé	Pour poursuivre l'impression, appuyez sur le bouton  (Démarrer).
Annuler	-	Pour annuler le travail actuel ou supprimer l'erreur, appuyez sur le bouton  (Annuler).
Recto-verso manuel	Vert clignotant	L'imprimante est en attente pour une impression recto-verso manuelle.
Charger du papier	Orange allumé	Il n'y a pas de papier chargé ou un bourrage papier est survenu dans le chargeur multifonctionnel.
	Orange clignotant	La taille de papier chargée n'est pas appropriée.

## Comprendre les témoins du panneau de commande

Les témoins du panneau de commande signifient différentes choses selon leur ordre. Des témoins orange ou vert éteints, allumés et/ou clignotants indiquent des conditions de l'imprimante comme l'état de l'imprimante, une intervention (par exemple, à court de papier) ou un entretien.

Arrêt	Marche	Clignotement rapide	Clignotement lent
-			Aucun
-			

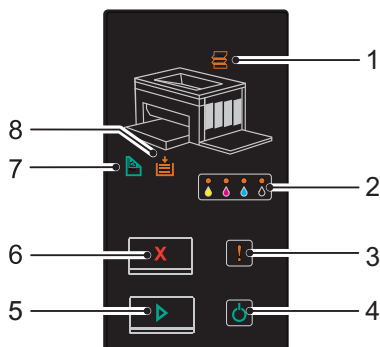

## Ordres fréquents des témoins

Le tableau suivant indique l'état le plus fréquent des témoins.

1	2	3	4	5	7	8	État de l'imprimante
Bourrage	Toner	Erreur	Prêt/Données	Démarrer	Recto-verso manuel	Charger du papier	
-	-	-	●	-	-	-	Prêt
-	-	-	☀	-	-	-	Traitement
-	-	-	☀	-	-	-	Imprimer
-	-	-	☀	-	-	-	Annulation
-	-	-	☀	-	-	-	Étalonnage
-	-	-	☀	-	-	-	Préchauffage
-	-	-	☀	-	-	-	Attente des données entrantes
-	-	-	☀	-	-	-	Initialisation de NVM
-	-	-	☀	-	-	-	En cours de diagnostic au démarrage

1	2	3	4	5	7	8	État de l'imprimante
Bourrage	Toner			Prêt/Données	Démarrer	Recto-verso manuel	Charger du papier
-	-	-		-	-	-	En mode d'économie d'énergie
-	-	-				-	Attente impression recto-verso manuelle.*1

\*1 Chargez du papier pour les pages du second côté (impaires), puis appuyez sur le bouton (**Démarrer**). Reportez-vous à la section "Impression recto-verso manuelle (pilote d'impression Windows uniquement)" à la page 87.

## Avertissements

Le tableau suivant indique les conditions d'avertissement. Vous pouvez continuer même si le message s'affiche.

1	2				3	4	5	7	8	État de l'imprimante
Bourrage	Toner				Erreur	Prêt/Données	Démarrer	Recto-verso manuel	Charger du papier	
	O	M	C	K						
-		-	-	-	-	*1	-	-	-	Le niveau de toner jaune est bas.*2
-	-		-	-	-	*1	-	-	-	Le niveau de toner magenta est bas.*2
-	-	-		-	-	*1	-	-	-	Le niveau de toner cyan est bas.*2
-	-	-	-		-	*1	-	-	-	Le niveau de toner noir est bas.*2
-					-	*1	-	-	-	L'imprimante se trouve en mode Toner non Dell.
-		-	-	-	-	*1	-	-	-	Le toner jaune est vide.*3
-	-		-	-	-	*1	-	-	-	Le toner magenta est vide.*3



1	2				3	4	5	7	8	État de l'imprimante
Bourrage	Toner				Erreur	Prêt/Données	Démarrer	Recto-verso manuel	Charger du papier	
	O	M	C	K						
-	-	-	●	-	-	*1	-	-	-	Le toner cyan est vide.*3

\*1 Le témoin **Prêt/Données** clignote ou s'allume en vert selon l'état de l'imprimante.

\*2 Cet avertissement s'affiche uniquement lorsque des cartouches de toner Dell sont utilisées (Toner non Dell est réglé sur Arrêt).

\*3 Dans ce cas, vous pouvez continuer à imprimer en noir et blanc.

## Erreurs nécessitant l'intervention de l'opérateur

Le tableau suivant indique où s'est produite une erreur. Les erreurs nécessitant l'intervention de l'opérateur requièrent un certain type d'intervention pour que le problème soit résolu.

1	2				3	4	5	7	8	Cause/Solution
Bourrage	Toner				Erreur	Prêt/Données	Démarrer	Recto-verso manuel	Charger du papier	
	O	M	C	K						
-	-	-	-	-	☀	-	●	-	●	Pas de papier chargé. Chargez du papier, puis appuyez sur le bouton  (Démarrer). Reportez-vous à la section "Chargement du papier" à la page 35.
●	-	-	-	-	☀	-	-	-	-	Un bourrage papier est survenu. Reportez-vous à la section "Suppression des brouillages" à la page 141.
☀	-	-	-	-	☀	-	-	-	-	Le capot arrière est ouvert. Fermez le capot arrière.

1	2				3	4	5	7	8	Cause/Solution
Bour rage	Toner				Erre r	Prêt/ Donné es	Dém arrer	Recto- verso manuel	Charg er du papier	
	O	M	C	K						
-	-	-	-	-		-		-		La taille de papier chargée n'est pas appropriée. Reportez-vous à la section "Chargement du papier" à la page 35.
-	-	-	-	-		-	-	-	-	Une erreur s'est produite. Maintenez enfoncé le bouton  (Démarrer) pour afficher les ordres des témoins d'erreurs secondaires.
-		-	-	-		-	-	-	-	Le niveau de la cartouche de toner spécifiée est bas, ou bien la cartouche n'est pas installée ou non prise en charge.
-	-		-	-		-	-	-	-	Reportez-vous à la section "Remplacement des cartouches de toner" à la page 126.
-	-	-	-			-	-	-	-	Reportez-vous à la section "Remplacement des cartouches de toner" à la page 126.
-		-	-	-		-	-	-	-	La densité du toner spécifié est insuffisante. Réinstallez ou remplacez la cartouche de toner spécifiée.
-	-		-	-		-	-	-	-	Reportez-vous à la section "Remplacement des cartouches de toner" à la page 126.
-	-	-		-		-	-	-	-	Reportez-vous à la section "Remplacement des cartouches de toner" à la page 126.
-	-	-	-			-	-	-	-	Reportez-vous à la section "Remplacement des cartouches de toner" à la page 126.

## Ordres des témoins secondaires

Lorsque le témoin Erreur clignote, une erreur secondaire s'est produite. Maintenez enfoncé le bouton (Démarrer) pour afficher les ordres des témoins d'erreurs secondaires.

1	2				3	4	5	7	8	Cause/Solution
Bourrage	Toner				Erreur	Prêt/Données	Démarrer	Recto-verso manuel	Charger du papier	
	O	M	C	K						
-	-	-	-	●	☀	☀	-	-	●	<p>Dépassement mémoire</p> <p>Appuyez sur le bouton <b>X</b> (<b>Annuler</b>) pour effacer le message et annuler le travail d'impression en cours.</p> <p>Reportez-vous à la section "Annulation d'un travail d'impression" à la page 86.</p>
-	-	-	●	-	☀	☀	-	-	●	<p>Erreur PDL (Langue de description des pages)</p> <p>Appuyez sur le bouton <b>X</b> (<b>Annuler</b>) pour effacer le message et annuler le travail d'impression en cours.</p> <p>Reportez-vous à la section "Annulation d'un travail d'impression" à la page 86.</p>
-	-	●	-	-	☀	☀	-	-	●	<p>Environnement travail erroné</p> <p>La configuration de l'imprimante définie dans le pilote d'impression ne correspond pas à la configuration de votre imprimante.</p> <p>Appuyez sur le bouton <b>X</b> (<b>Annuler</b>) pour annuler le travail d'impression actuel.</p> <p>Reportez-vous à la section "Annulation d'un travail d'impression" à la page 86.</p>

## Erreurs fatales

Contactez Dell si cette erreur survient à plusieurs reprises. Reportez-vous à la section "Contacter Dell" à la page 181.

1	2	3	4	5	7	8	Cause/Solution
<b>Bourrage</b>	<b>Toner</b>	<b>Erreur</b>	<b>Prêt/Donnés</b>	<b>Démarrer</b>	<b>Recto-verso manuel</b>	<b>Charger du papier</b>	
-	-	●	-	-	-	-	Une erreur fatale s'est produite. Eteignez et rallumez l'imprimante.

## Erreurs de microcode

Contactez Dell si cette erreur survient à plusieurs reprises. Reportez-vous à la section "Contacter Dell" à la page 181.

1	2	3	4	5	7	8	Cause/Solution		
<b>Bourrage</b>	<b>Toner</b>			<b>Erreur</b>	<b>Prêt/Donnés</b>	<b>Démarrer</b>	<b>Recto-verso manuel</b>	<b>Charger du papier</b>	
	<b>O</b>	<b>M</b>	<b>C</b>	<b>K</b>					
-	-	-	-	●	☀	-	-	●	Une erreur de microcode s'est produite. Appuyez sur le bouton <b>X</b> ( <b>Annuler</b> ) pour supprimer l'erreur. Reportez-vous à la section "Annulation d'un travail d'impression" à la page 86.
-	-	-	●	●	☀	-	-	●	Une erreur d'effacement de mémoire ROM s'est produite. Eteignez et rallumez l'imprimante.





1	2	3				4	5	7	8	Cause/Solution
Bourrage	Toner				Erreur	Prêt/Données	Démarrer	Recto-verso manuel	Charger du papier	
	O	M	C	K						
-	-	●	●	●	☀	-	-	●	●	Une erreur d'écriture de mémoire ROM s'est produite. Eteignez et rallumez l'imprimante.
-	●	●	●	●	☀	-	-	●	●	Une erreur s'est produite pendant le téléchargement du microcode. Eteignez et rallumez l'imprimante.

## Imprimer une page des réglages du périphérique

Maintenez enfoncé le bouton  (Démarrer) lorsque le témoin Prêt/Données s'allume (état Prêt) jusqu'à ce que le témoin Prêt/Données clignote.

## Réinitialisation des valeurs par défaut

Une fois cette fonction exécutée et l'imprimante redémarrée, tous les réglages du réseau seront réinitialisés sur leurs valeurs par défaut.

- 1 Éteignez l'imprimante.
- 2 Ouvrez le capot arrière.
- 3 Tout en maintenant enfoncés les boutons  (Démarrer) et  (Annuler) en même temps, allumez l'imprimante.
- 4 Lorsque le voyant orange sur les témoins Prêt/Données est éteint, relâchez les boutons  (Démarrer) et  (Annuler).
- 5 Fermez le capot arrière.
  - Initialise la mémoire non volatile (NVM).



**ATTENTION: Ne tentez jamais d'éteindre l'imprimante. L'imprimante cessera de fonctionner.**

L'imprimante redémarre automatiquement pour appliquer les réglages et imprime les pages de paramètres d'impression et du périphérique.

- 6** Vérifiez que les réglages faits en usine sont restaurés en comparant avec les pages des paramètres d'impression et du périphérique.

# Imprimer

Ce chapitre fournit des conseils relatifs à l'impression en général, à l'impression de certaines listes d'information sur votre imprimante, ainsi qu'à la marche à suivre pour annuler un travail.

## Conseils pour une impression réussie

### Conseils pour le Stockage des supports d'impression

Stocker vos supports d'impression de manière adaptée. Pour de plus amples informations, reportez-vous à "Stockage des supports d'impression" à la page 126.

### Eviter les bourrages papier



**REMARQUE :** Avant de procéder à l'achat de grandes quantités de supports d'impression, il est conseillé de d'abord tester un petit échantillon d'un support d'impression que vous souhaitez utiliser sur l'imprimante.

Vous pouvez ainsi réduire les risques de bourrages papier en sélectionnant les supports d'impression les mieux adaptés et en procédant à un chargement de la manière correcte. Pour charger les supports d'impression, reportez-vous aux instructions suivantes :

- "Chargement du support d'impression" à la page 63
- "Prévention des bourrages" à la page 141

En cas de bourrage, reportez-vous aux instructions de "Bourrage" à la page 173.

## Envoi d'un travail à l'impression

Pour prendre en charge l'ensemble des fonctionnalités de l'imprimante, utilisez le pilote d'impression. Lorsque vous choisissez l'option **Imprimer** dans un logiciel, une fenêtre représentant le pilote d'impression s'ouvre. Sélectionnez les paramètres adaptés au travail que vous envoyez à l'impression. Les réglages d'impression sélectionnés depuis le pilote annulent les réglages de menu par défaut sélectionnés depuis la boîte à outils.

Il se peut que vous deviez cliquer sur **Préférences** dans la boîte de dialogue **Imprimer** initiale pour visualiser tous les réglages système que vous pouvez changer. Si vous ne connaissez pas encore certaines fonctions de la fenêtre du pilote d'impression, reportez-vous à l'aide en ligne pour obtenir plus d'informations.

Pour imprimer un travail à partir d'une application Windows® normale :

- 1 Ouvrez le fichier que vous souhaitez imprimer.
- 2 Sélectionnez **Imprimer** dans le menu **Fichier**.
- 3 Vérifiez que l'imprimante sélectionnée dans la boîte de dialogue est bien la bonne. Si nécessaire, modifiez les paramètres du système (indiquez, par exemple, les pages que vous souhaitez imprimer ou le nombre de copies).
- 4 Cliquez sur **Préférences** pour régler les paramètres système non disponibles sur le premier écran, ensuite, cliquez sur **OK**.
- 5 Cliquez sur **OK** ou **Imprimer** pour envoyer le travail à l'imprimante sélectionnée.

## Annulation d'un travail d'impression

Vous pouvez annuler un travail d'impression de plusieurs façons.

### Annulation à partir du panneau de commande

Pour annuler un travail une fois l'impression commencée :

- 1 Appuyez sur le bouton **X** (Cancel).



**REMARQUE** : L'impression est annulée pour le travail en cours. Tous les travaux suivants seront imprimés.

### Annulation d'un travail à partir d'un ordinateur utilisant Windows

#### Annulation d'un travail à partir de la barre des tâches

Lorsque vous envoyez un travail à l'impression, un petite icône représentant l'imprimante s'affiche dans le coin droit de la barre des tâches.

- 1 Double-cliquez sur l'icône de l'imprimante.  
Une liste des travaux d'impression s'affiche dans la fenêtre de l'imprimante.



- 2 Sélectionnez le travail que vous souhaitez annuler.
- 3 Appuyez sur la touche **Supprimer** du clavier.

### **Annulation d'un travail à partir du bureau**

- 1 Réduisez toutes les fenêtres des programmes afin que le bureau soit entièrement visible.

Cliquez sur **Démarrer**→ **Imprimantes et télécopieurs** (pour Windows XP).

Cliquez sur **Démarrer**→ **Périphériques et imprimantes** (pour Windows 7 et Windows Server® 2008 R2).

Cliquez sur **Démarrer**→ **Panneau de configuration**→ **Matériel et audio**→ **Imprimantes** (sous Windows Vista®).

Cliquez sur **Démarrer**→ **Panneau de configuration**→ **Imprimantes** (sous Windows Server 2008).

Une liste des imprimantes disponibles s'affiche.

- 2 Double-cliquez sur l'imprimante que vous avez sélectionnée lorsque vous avez lancé l'impression.

Une liste des travaux d'impression s'affiche dans la fenêtre de l'imprimante.

- 3 Sélectionnez le travail que vous souhaitez annuler.
- 4 Appuyez sur la touche **Supprimer** du clavier.

## **Impression recto-verso manuelle (pilote d'impression Windows uniquement)**



**REMARQUE :** Lors de l'impression sur du papier ondulé, aplanissez le papier et insérez-le dans le chargeur.



**REMARQUE :** Le pilote d'impression XPS ne prend pas en charge l'impression recto-verso manuelle.

Lorsque vous lancez une impression recto-verso manuelle, la fenêtre d'instructions s'affiche. Il faut noter que la fenêtre ne peut être réouverte une fois fermée. Ne fermez pas la fenêtre avant que l'impression recto-verso soit terminée.

- 1 Imprimez d'abord les pages paires (arrières).  
Pour un document de six pages, les arrières sont imprimés dans l'ordre de la page 6, page 4, puis page 2.

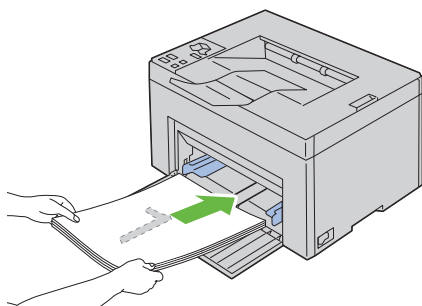



- 2 Après l'impression des pages paires, retirez la pile de papier du bac de sortie.

 **REMARQUE** : Des impressions tordues ou recourbées peuvent entraîner des bourrages papier. Lissez-les avant de les ajuster.

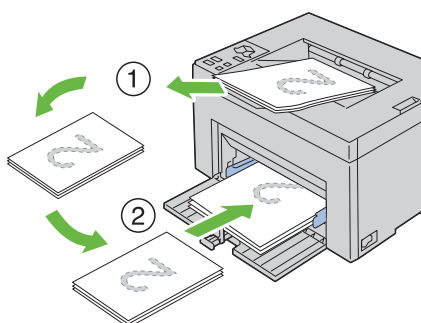
- 3 Ensuite, empilez les impressions, puis placez-les ainsi (avec la face vierge tournée vers le haut) dans le MPF. Les pages sont imprimées dans l'ordre page 1, page 3, puis page 5.



- 4 Appuyez sur le bouton  (Start).

 **REMARQUE** : Il est impossible d'imprimer sur les deux côtés du papier si le document se compose de diverses tailles de papier.

# Impression d'une page de rapport



Pour confirmer vos réglages de l'imprimante, imprimez une page de rapport. Cette section décrit deux méthodes d'impression d'une page de rapport.

## Impression d'une page des réglages de l'imprimante

Pour vérifier en détail les réglages de l'imprimante, imprimez une page des réglages de l'imprimante.

Reportez-vous à "Panneau de commande" à la page 73 ou à "Présentation des menus de la boîte à outils" à la page 93 pour identifier les touches du panneau de commande et les boutons de l'écran si nécessaire.

### Panneau de commande

- 1 Assurez-vous que le voyant vert sur le témoin  (Prêt/Données) est allumé et qu'il ne clignote pas, puis maintenez enfoncé le bouton  (Démarrer) pendant plus de trois secondes.

La page des réglages de l'imprimante s'imprime.

### Boîte à outils



#### REMARQUE :

- 1 Cliquez sur Démarrer → Tous les programmes → Imprimantes Dell → Dell 1250c Color Printer → Boîte à outils.



**REMARQUE :** La fenêtre Sélectionner une imprimante apparaît au cours de cette étape lorsque plusieurs pilotes d'impression sont installés sur votre ordinateur. Dans ce cas, cliquez sur le nom de **Dell 1250c Color Printer** dans Nom des imprimantes, puis cliquez sur OK.

La Boîte à outils s'ouvre.

- 2 Cliquez sur l'onglet **Rapport des réglages de l'imprimante**.
- 3 Sélectionnez **Rapports** dans la liste sur le côté gauche de la page.  
La page **Rapports** s'affiche.
- 4 Cliquez sur le bouton **Réglages de l'imprimante**.  
La page des réglages de l'imprimante s'imprime.

## Réglages de l'imprimante

Vous pouvez sélectionner des éléments de menu et les valeurs correspondantes à partir de la boîte à outils.

 **REMARQUE :**

 **REMARQUE :** Les paramètres par défaut d'origine peuvent varier selon les pays.

Ces paramètres restent activés jusqu'à ce que vous sélectionniez de nouveaux paramètres ou que vous restauriez les paramètres par défaut d'origine.

Sélectionner la nouvelle valeur d'un paramètre :

- 1 Cliquez sur **Démarrer** → **Tous les programmes** → **Imprimantes Dell** → **Dell 1250c Color Printer** → **Boîte à outils**.

 **REMARQUE :** La fenêtre **Sélectionner une imprimante** apparaît au cours de cette étape lorsque plusieurs pilotes d'impression sont installés sur votre ordinateur. Dans ce cas, cliquez sur le nom de **Dell 1250c Color Printer** dans **Nom des imprimantes**, puis cliquez sur **OK**.

La **Boîte à outils** s'ouvre.

- 2 Cliquez sur l'onglet **Entretien de l'imprimante**.
- 3 Sélectionnez l'élément de menu souhaité.

Tous les éléments de menu disposent d'une liste de valeurs. La valeur peut être :

- une phrase ou un mot qui décrit le paramètre,
  - une valeur numérique qui peut être modifiée,
  - un paramètre **Marche** ou **Arrêt**.
- 4 Sélectionnez la valeur souhaitée et cliquez sur le bouton correspondant à chaque élément de menu.

Les réglages du pilote peuvent annuler des modifications précédemment apportées et peuvent nécessiter que vous changiez les réglages par défaut de la **Boîte à outils**.

# **Connaissez votre imprimante**



# Présentation des menus de la boîte à outils

Grâce à la boîte à outils, vous pouvez afficher ou spécifier les réglages de l'imprimante. Vous pouvez également diagnostiquer les réglages de l'imprimante à l'aide de la boîte à outils.

La boîte à outils est composée des onglets **Rapport des réglages de l'imprimante**, **Entretien de l'imprimante** et **Diagnostic**.



**REMARQUE** : Pour apprendre à démarrer la boîte à outils, reportez-vous à la section "Présentation des logiciels pour votre imprimante" à la page 111.

## Rapport des réglages de l'imprimante

L'onglet **Rapport des réglages de l'imprimante** permet d'accéder aux pages **Informations sur l'imprimante**, **Réglages du menu** et **Rapports**.



**REMARQUE** : Les valeurs signalées par un astérisque (\*) correspondent aux paramètres par défaut d'origine du menu.

### Informations sur l'imprimante

Objectif :

Affichage des informations sur votre imprimante.

Valeurs :

Numéro de série Dell	Affiche le numéro de série Dell.
Code de service express	Affiche le code de service express de l'imprimante.
Numéro de série de l'imprimante	Affiche le numéro de série de l'imprimante.
Type d'imprimante	Affiche le type de l'imprimante. La mention <b>Laser couleur</b> est généralement affichée.
Numéro de machine	Affiche le numéro de machine de l'imprimante.
Capacité mémoire	Affiche la capacité de la mémoire.

Vitesse du processeur	Affiche la vitesse de traitement.
Versión du microcode	Affiche la version du contrôleur.
Versión du microcode MCU	Affiche la version du microcode de l'unité de contrôle de la machine (MCU).
Vitesse d'impression (Couleur)	Affiche la vitesse de l'impression couleur.
Vitesse d'impression (Monochrome)	Affiche la vitesse de l'impression en noir et blanc.

## Réglages du menu

### Objectif :

Affichage des paramètres actuels de votre imprimante.

### Valeurs :

Réglages du système	Minuterie éco. énergie – Veille	Affiche le temps mis par l'imprimante pour entrer en mode Veille une fois le travail terminé.
	Minuterie éco. énergie – Veille prolongée	Affiche le temps mis par l'imprimante pour entrer en mode Veille prolongée après le mode Veille.
	Expiration d'erreur	Affiche le temps mis par l'imprimante pour annuler les travaux qui s'arrêtent anormalement.
	Expiration du travail	Affiche l'intervalle de temps pendant lequel l'imprimante attend la réception des données en provenance de l'ordinateur.
	Impression du journal Auto	Permet d'afficher l'état (activé/désactivé) de la fonction d'impression d'un rapport d'historique des travaux tous les 10 travaux.



	<b>Format papier par défaut - impression</b>	Affiche le format de papier par défaut.
	<b>Message d'avertissement de cartouche de toner presque vide</b>	Indique s'il faut afficher ou non le message d'alerte lorsque le niveau de toner est faible.
<b>Densité papier</b>	<b>Ordinaire</b>	Affiche la densité papier du papier ordinaire.
	<b>Étiquette</b>	Affiche la densité papier des étiquettes.
<b>Régler BTR</b>	<b>Ordinaire</b>	Affiche le réglage de tension du rouleau de transfert pour du papier ordinaire.
	<b>Ordinaire épais</b>	Affiche le réglage de tension du rouleau de transfert pour du papier ordinaire épais.
	<b>Recyclé</b>	Affiche le réglage de tension du rouleau de transfert pour du papier recyclé.
	<b>Couvertures</b>	Affiche le réglage de tension du rouleau de transfert pour du papier couverture.
	<b>Couché</b>	Affiche le réglage de tension du rouleau de transfert pour du papier couché.
	<b>Enveloppe</b>	Affiche le réglage de tension du rouleau de transfert pour les enveloppes.
	<b>Étiquette</b>	Affiche le réglage de tension du rouleau de transfert pour les étiquettes.
<b>Régler fuser</b>	<b>Ordinaire</b>	Affiche le réglage de température du fuser pour du papier ordinaire.
	<b>Ordinaire épais</b>	Affiche le réglage de température du fuser pour du papier ordinaire épais.
	<b>Recyclé</b>	Affiche le réglage de température du fuser pour du papier recyclé.

<b>Couvertures</b>	Affiche le réglage de température du fuser pour du papier couverture.
<b>Couché</b>	Affiche le réglage de température du fuser pour du papier couché.
<b>Enveloppe</b>	Affiche le réglage de température du fuser pour les enveloppes.
<b>Etiquette</b>	Affiche le réglage de température du fuser pour les étiquettes.
<b>Ajustement auto-enregistrement</b>	Affiche s'il faut ou non ajuster automatiquement l'enregistrement des couleurs.
<b>Régler altitude</b>	Affiche l'altitude de l'emplacement où l'imprimante est installée.
<b>Toner non-Dell</b>	Indique s'il faut utiliser une cartouche de toner d'un autre fabricant.
<b>Mode Rafraîchir BTR</b>	Affiche s'il faut ou non exécuter des contre-mesures pour que le papier ne se recourbe pas et qu'il n'y ait pas d'électricité statique.

## Rapports

### Objectif :

Imprimer les paramètres et les données d'historique de votre imprimante.

Les rapports sont imprimés dans la taille de papier spécifiée dans les réglages de l'imprimante. La taille par défaut est A4 ou Lettre.

### Valeurs :

<b>Réglages de l'imprimante</b>	Cliquez pour imprimer une liste détaillée des réglages de l'imprimante.
<b>Réglages du périphérique</b>	Cliquez pour imprimer une liste détaillée des réglages du périphérique.
<b>Historique trav</b>	Cliquez pour imprimer l'historique complet des travaux.
<b>Historique err</b>	Cliquez pour imprimer l'historique des erreurs.
<b>Page test couleur</b>	Cliquez pour imprimer une page de test de couleur.

## Entretien de l'imprimante

L'onglet **Entretien de l'imprimante** permet d'accéder aux pages **Réglages du système**, **Densité papier**, **Régler BTR**, **Régler Fuser**, **Ajustement enregistrement des couleurs**, **Régler altitude**, **Réinit défaut**, **Toner non Dell** et **Mode Rafraîchir BTR**.



**REMARQUE** : Les valeurs signalées par un astérisque (\*) correspondent aux paramètres par défaut d'origine du menu.

### Réglages système

**Objectif :**

Pour configurer le mode économie d'énergie, la durée d'expiration, l'impression automatique du journal des travaux, le réglage mm/pouce, le réglage de la taille du papier par défaut et le réglage du message d'avertissement du niveau de toner faible.

**Valeurs :**

Veille* <sup>1</sup>	5 minutes*	Spécifie le temps mis par l'imprimante pour entrer en mode Veille une fois le travail terminé.
	5–30 minutes	
Veille prolongée	6 minutes*	Spécifie le temps mis par l'imprimante pour entrer en mode Veille prolongée après le mode Veille.
	1–6 minutes	
Expiration d'erreur	0 : Arrêt	Désactive l'expiration d'erreur.
	60 secondes*	Spécifie le temps mis par l'imprimante pour annuler les travaux qui s'arrêtent anormalement. Le travail d'impression est annulé si le délai d'expiration est dépassé.
	3–300 secondes	

Expiration du travail	0 : Arrêt	Permet de désactiver la fonction d'expiration du travail.
	30 secondes *	Spécifie l'intervalle de temps pendant lequel l'imprimante attend la réception des données en provenance de l'ordinateur. Le travail d'impression est annulé si le délai d'expiration est dépassé.
	5–300 secondes	
Impression du journal Auto	Arrêt*	N'imprime pas automatiquement un rapport d'historique des travaux.
	Marche	Imprime automatiquement un rapport d'historique des travaux tous les 10 travaux.
Format papier par défaut - impression *2	A4	Permet de spécifier la taille de papier par défaut.
	Lettre	
Message d'avertissement de cartouche de toner presque vide	Marche *	Affiche le message d'alerte lorsque le niveau de toner est bas.
	Arrêt	N'affiche pas le message d'avertissement.
Appliquer les nouveaux réglages	Une fois les réglages terminés, appuyez sur le bouton <b>Appliquer les nouveaux réglages</b> pour appliquer les changements.	
Redémarrez l'imprimante pour appliquer les nouveaux réglages	Appuyez sur le bouton <b>Redémarrez l'imprimante pour appliquer les nouveaux réglages</b> pour appliquer les changements.	

- 
- \*1 Saisissez 5 dans **Veille** pour mettre l'imprimante en mode Veille cinq minutes après la fin du travail. Cette opération permet d'utiliser beaucoup moins d'énergie mais demande un temps de préchauffage de l'imprimante plus important. Saisissez 5 si votre imprimante est branchée sur le même circuit électrique que l'éclairage d'une pièce et que vous remarquez un clignotement de l'éclairage.  
Si votre imprimante fonctionne en permanence, sélectionnez une valeur élevée. La plupart du temps, ce réglage permet de garder l'imprimante prête à fonctionner avec un temps de préchauffage réduit. Sélectionnez une valeur comprise entre 5 et 30 minutes pour le mode Veille si vous souhaitez établir un équilibre entre la consommation d'énergie et un temps de préchauffage plus court.  
L'imprimante passe automatiquement du mode Attente au mode Veille lorsqu'elle reçoit des données de l'ordinateur. Vous pouvez également remettre l'imprimante en mode de veille en appuyant sur une touche du panneau de commandes.
- \*2 Le réglage par défaut pour **mm/pouce** et **Taille papier d'impression par défaut** varie selon les réglages par défaut selon les pays définis en usine.
- 

## Densité papier

Objectif :

Définir la densité du papier.

Valeurs :

Ordinaire	<u>Normal*</u> Léger	Spécifie la densité papier ordinaire.
Etiquette	<u>Normal*</u> Léger	Spécifie la densité papier des étiquettes.
Appliquer les nouveaux réglages	Une fois les réglages terminés, appuyez sur le bouton <b>Appliquer les nouveaux réglages</b> pour appliquer les changements.	
Redémarrez l'imprimante pour appliquer les nouveaux réglages	Appuyez sur le bouton <b>Redémarrez l'imprimante pour appliquer les nouveaux réglages</b> pour appliquer les changements.	

## Régler BTR

Objectif :

Pour définir les paramètres de tension de référence pour le rouleau de transfert (BTR). Pour baisser la tension, définissez des valeurs négatives. Pour l'augmenter, définissez des valeurs positives.

Les paramètres par défaut peuvent ne pas donner la meilleure sortie sur tous les types de papier. Si vous voyez des marbrures sur l'impression de sortie, essayez d'augmenter la tension. Si vous voyez des points sur l'impression de sortie, essayez de diminuer la tension.

 **REMARQUE** : La qualité d'impression change selon les valeurs sélectionnées pour cet élément.

Valeurs :

Ordinaire	0*
	-3 – +3
Ordinaire épais	0*
	-3 – +3
Recyclé	0*
	-3 – +3
Couvertures	0*
	-3 – +3
Couché	0*
	-3 – +3
Enveloppe	0*
	-3 – +3
Etiquette	0*
	-3 – +3
Appliquer les nouveaux réglages	Une fois les réglages terminés, appuyez sur le bouton <b>Appliquer les nouveaux réglages</b> pour appliquer les changements.
Redémarrez l'imprimante pour appliquer les nouveaux réglages	Appuyez sur le bouton <b>Redémarrez l'imprimante pour appliquer les nouveaux réglages</b> pour appliquer les changements.

## Régler fuser

Objectif :

Permet de définir les réglages de température optimaux d'impression pour le fuser. Pour baisser la température, définissez des valeurs négatives. Pour l'augmenter, définissez des valeurs positives.

Les paramètres par défaut peuvent ne pas donner la meilleure sortie sur tous les types de papier. Lorsque le papier imprimé se recourbe, essayez de baisser la température. Lorsque le tonner n'est pas réparti correctement sur le papier, essayez d'augmenter la température.



**REMARQUE** : La qualité d'impression change selon les valeurs sélectionnées pour cet élément.

Valeurs :

Ordinaire	0*
	-3 – +3
Ordinaire épais	0*
	-3 – +3
Recyclé	0*
	-3 – +3
Couvertures	0*
	-3 – +3
Couché	0*
	-3 – +3
Enveloppe	0*
	-3 – +3
Etiquette	0*
	-3 – +3
Appliquer les nouveaux réglages	Une fois les réglages terminés, appuyez sur le bouton <b>Appliquer les nouveaux réglages</b> pour appliquer les changements.
Redémarrez l'imprimante pour appliquer les nouveaux réglages	Appuyez sur le bouton <b>Redémarrer l'imprimante pour appliquer les nouveaux réglages</b> pour appliquer les changements.

## Ajustement de l'enregistrement de la couleur

### Objectif :

Permet de définir les paramètres **Ajustement de l'enregistrement de la couleur** (correction individuelle jaune, magenta, cyan). Lorsque l'option **Ajustement auto enregistrement** est réglée sur **Marche**, l'imprimante imprime le graphique d'enregistrement des couleurs et ajuste l'enregistrement des couleurs à l'aide du graphique. Les ajustements de l'enregistrement de la couleur doivent être effectués lors de la configuration initiale de l'imprimante ou lorsque l'imprimante est déplacée vers un nouvel emplacement.

### Valeurs :

Ajustement auto-enregistrement	Marche*	Ajuste automatiquement l'enregistrement des couleurs
	Arrêt	N'ajuste pas automatiquement l'enregistrement des couleurs.
Correction automatique* <sup>1</sup>		Cliquez sur <b>Démarrer</b> pour corriger automatiquement l'enregistrement des couleurs.
Impression table d'enregistrement couleurs* <sup>1*2</sup>		Cliquez sur <b>Démarrer</b> pour ouvrir la fenêtre <b>Impression table d'enregistrement couleurs</b> , sélectionnez la taille du papier, puis cliquez sur <b>OK</b> pour imprimer une table d'enregistrement couleurs.



Réglages calage <sup>*1</sup>	Y(Jaune)	0*	Spécifie les valeurs d'ajustement latéral des couleurs (perpendiculaire au sens d'alimentation du papier) de manière individuelle.
		-5-+5	
	M(Magenta)	0*	
		-5-+5	
	C(Cyan)	0*	
		-5-+5	
	JG (Jaune Gauche)	0*	Spécifie les valeurs d'ajustement des couleurs de procédé (sens d'alimentation du papier) de manière individuelle.
		-5-+5	
	MG(Magenta Gauche)	0*	
		-5-+5	
	CG(Cyan Gauche)	0*	
		-5-+5	
	JD (Jaune Droite)	0*	
		-5-+5	
	MD(Magenta Droite)	0*	
		-5-+5	
	CD(Cyan Droite)	0*	
		-5-+5	

Appliquer les nouveaux réglages Une fois les réglages terminés, appuyez sur le bouton **Appliquer les nouveaux réglages** pour appliquer les changements.

Redémarrez l'imprimante pour appliquer les nouveaux réglages Appuyez sur le bouton **Redémarrez l'imprimante pour appliquer les nouveaux réglages** pour appliquer les changements.

\*1 Cet élément est uniquement disponible lorsque **Ajustement auto-enregistrement** est réglé sur Arrêt.

\*2 Le graphique d'enregistrement des couleurs imprime un patron grillé de lignes en jaune, magenta et cyan. Sur le graphique, localisez les valeurs à droite qui sont à côté de la ligne parfaitement droite pour chacune des trois couleurs. Si la valeur pour cette ligne est 0, l'enregistrement de la couleur n'est pas requis. Sinon, précisez les valeurs de réglage sous **Ajustements enregistrement**.

## Régler altitude

Objectif :

Préciser l'altitude de l'endroit où est installée l'imprimante.

Le phénomène de décharge pour la charge du photoconducteur varie selon la pression barométrique. Les ajustements sont réalisés en précisant l'altitude de l'endroit où est utilisée l'imprimante.



**REMARQUE :** Un réglage d'ajustement de l'altitude incorrecte entraîne une mauvaise qualité d'impression, une indication incorrecte du toner restant.

Valeurs :

0 mètre*	Spécifie l'altitude de l'endroit où est installée l'imprimante.
1000 mètres	
2000 mètres	
3000 mètres	
Appliquer les nouveaux réglages	Une fois les réglages terminés, appuyez sur le bouton <b>Appliquer les nouveaux réglages</b> pour appliquer les changements.
Redémarrez l'imprimante pour appliquer les nouveaux réglages	Appuyez sur le bouton <b>Redémarrez l'imprimante pour appliquer les nouveaux réglages</b> pour appliquer les changements.

## Réinit default

Objectif :

Pour initialiser la mémoire NV (non volatile) pour les réglages système. Une fois cette fonction exécutée et l'imprimante redémarrée, tous les réglages du réseau seront réinitialisés sur leurs valeurs par défaut.

Pour plus de détails, reportez-vous à la section "Réinitialisation des valeurs par défaut" à la page 108.

Valeurs :

Démarrer	Cliquez pour initialiser les réglages du système.
----------	---

## Toner non Dell

Objectif :

Utiliser une cartouche de toner d'un autre fabricant.

 **REMARQUE** : L'utilisation de cartouches de toner d'une autre marque que Dell peut rendre certaines fonctions de l'imprimante inexploitable, réduire la qualité d'impression ou réduire la fiabilité de votre imprimante. Dell ne recommande que les nouvelles cartouches de toner de la marque Dell pour votre imprimante. La garantie de Dell ne couvre pas les problèmes causés par l'utilisation d'accessoires, de pièces,

 **REMARQUE** : Avant d'utiliser une cartouche de toner d'une autre marque, assurez-vous de redémarrer l'imprimante.

Valeurs :

Toner non Dell	Arrêt*	N'utilise pas une cartouche de toner d'un autre fabricant.
	Marche	Utiliser une cartouche de toner d'un autre fabricant.
Appliquer les nouveaux réglages		Une fois les réglages terminés, appuyez sur le bouton <b>Appliquer les nouveaux réglages</b> pour appliquer les changements.
Redémarrez l'imprimante pour appliquer les nouveaux réglages		Appuyez sur le bouton <b>Redémarrez l'imprimante pour appliquer les nouveaux réglages</b> pour appliquer les changements.

## Mode Rafraîchir BTR

Objectif :

Exécuter des contre-mesures pour que le papier ne se recourbe pas et qu'il n'y ait pas d'électricité statique.

Valeurs :

Mode Rafraîchir BTR	Arrêt*	N'exécute pas automatiquement des contre-mesures pour que le papier ne se recourbe pas et qu'il n'y ait pas d'électricité statique.
	Marche	Exécute automatiquement des contre-mesures pour que le papier ne se recourbe pas et qu'il n'y ait pas d'électricité statique.
Appliquer les nouveaux réglages		Une fois les réglages terminés, appuyez sur le bouton <b>Appliquer les nouveaux réglages</b> pour appliquer les changements.

Redémarrez l'imprimante pour appliquer les nouveaux réglages	Appuyez sur le bouton <b>Redémarrez l'imprimante pour appliquer les nouveaux réglages</b> pour appliquer les changements.
--	---

## Diagnostic

L'onglet **Diagnostic** comprend les pages **Impression du graphique**, **Vérification de la machine**, **Info du capteur d'environnement**, **Mode d'agitation du développeur** et **Mode Rafrâchir**.



**REMARQUE** : Les valeurs signalées par un astérisque (\*) correspondent aux paramètres par défaut d'origine du menu.

### Impression du graphique

Objectif :

Imprimer plusieurs graphiques qui peuvent être utilisés pour le diagnostic de votre imprimante.

Valeurs :

Taille de papier	A4 Lettre	Sélectionne la taille du papier pour imprimer des graphiques.
Graphique de configuration de fantôme		Cliquez pour imprimer un graphique pour vérifier l'impression fantôme.
Graphique de configuration à 4 couleurs		Cliquez pour imprimer des bandes de jaune, magenta, cyan et noir avec une densité variable.
Graphique à points alignés		Cliquez pour imprimer un graphique, puis vérifiez l'alignement correct de l'image d'impression sur le papier.
Tambour Rafrâchir le graphique de configuration		Imprime un graphique pour vérifier la fatigue lumineuse du tambour.

### Vérification de la machine

Objectif :

Vérifier le fonctionnement des différents composants de l'imprimante.

Valeurs :

Vérification de la machine	Vérification de fonctionnement du moteur principal*	Cliquez sur <b>Démarrer</b> pour faire fonctionner le moteur principal à l'intérieur de l'imprimante. Vérifiez le son émis par le moteur.
	Vérification de fonctionnement du rouleau d'alimentation *1	Cliquez sur <b>Démarrer</b> pour faire fonctionner le rouleau d'alimentation. Vérifiez le son émis par le moteur.
	Vérification de fonctionnement de REGI CLUTCH	Cliquez sur <b>Démarrer</b> pour faire fonctionner le REGI CLUTCH. Assurez-vous de bien entendre le clic de l'embrayage.
	Vérification du moteur de distribution(Jaune)	Cliquez sur <b>Démarrer</b> pour le fonctionnement du moteur de distribution pour chaque cartouche de toner. Vérifiez le son émis par le moteur.
	Vérification du moteur de distribution(Magenta)	
	Vérification du moteur de distribution(Cyan)	
	Vérification du moteur de distribution(Noir)	
Jeu de son		Cliquez pour lire via les haut-parleurs de votre ordinateur d'un enregistrement du son normal pour l'élément <b>Vérification de la machine</b> sélectionné actuellement.
Démarrer		Cliquez pour vérifier le fonctionnement des éléments sélectionnés avec <b>Vérification de la machine</b> et émettre les résultats sur <b>Résultat</b> .
*1 Lors de la vérification du fonctionnement du rouleau d'alimentation, enlevez le papier du chargeur multifonctionnel (MPF).		

## Info du capteur d'environnement

Objectif :

Pour imprimer les informations du capteur d'environnement interne de l'imprimante sur **Résultat** en appuyant sur le bouton **Obtenir des informations du capteur d'environnement**.

## Mode d'agitation du développeur

Objectif :

faire tourner le moteur du développeur et agiter le toner dans la cartouche de toner.

Valeurs :

---

Démarrer	Cliquez pour agiter le toner.
----------	-------------------------------

---

## Mode Rafraîchir

Objectif :

Pour utiliser une cartouche de toner lorsque vous souhaitez la remplacer avant la fin de sa durée de vie ou d'agiter le toner dans une nouvelle cartouche de toner.



**REMARQUE :** L'utilisation du Mode Rafraîchir augmente la consommation de toner.

Valeurs :

---

Jaune	Cliquez pour nettoyer le toner dans la cartouche de toner jaune.
Magenta	Cliquez pour nettoyer le toner dans la cartouche de toner magenta.
Cyan	Cliquez pour nettoyer le toner dans la cartouche de toner cyan.
Noir	Cliquez pour nettoyer le toner dans la cartouche de toner noir.

---

## Réinitialisation des valeurs par défaut

Une fois cette fonction exécutée et l'imprimante redémarrée, tous les réglages du réseau seront réinitialisés sur leurs valeurs par défaut.



## REMARQUE :

- 1 Cliquez sur **Démarrer**→ **Tous les programmes**→ **Imprimantes Dell**→ **Dell 1250c Color Printer**→ **Boîte à outils**.



**REMARQUE** : Lorsque plusieurs pilotes d'impression sont installés sur votre ordinateur, la fenêtre **Sélectionner imprimante** s'affiche. Dans ce cas, cliquez sur le nom de Dell 1250c Color Printer dans **Nom des imprimantes**, puis cliquez sur **OK**.

La **Boîte à outils** s'ouvre.

- 2 Cliquez sur l'onglet **Entretien de l'imprimante**.
- 3 Sélectionnez **Rénit défaut** dans la liste à gauche de la page.  
La page **Rénit défaut** s'affiche.
- 4 Cliquez sur **Démarrer**.  
L'imprimante redémarre automatiquement pour appliquer les paramètres.





# Présentation des logiciels pour votre imprimante

Pour installer (en fonction de votre système d'exploitation) un ensemble de logiciels, utilisez le CD *Pilotes et utilitaires* fourni avec votre imprimante.

## Windows®

### Fenêtre d'état de l'imprimante

La **Etat de l'imprimante** s'affiche pour vous avertir qu'une erreur ou un avertissement se produisent, par exemple, lorsqu'un bourrage papier survient ou que niveau de toner est faible.

Par défaut, la fenêtre **Etat de l'imprimante** s'affiche uniquement lorsqu'une erreur se produit. Lorsqu'une erreur se produit, le message d'erreur s'affiche dans la fenêtre **Etat de l'imprimante**. Vous pouvez définir que la fenêtre **Etat de l'imprimante** s'affiche toujours lorsque **Propriétés de la fenêtre État de l'impression** est imprimé.

Vous pouvez également vérifier le niveau de toner de votre imprimante.

### Centre du Moniteur d'état

Utilisez le **Centre du Moniteur d'état** pour gérer plusieurs instances de **Fenêtre d'état** pour une imprimante particulière.

Sélectionnez une imprimante dans la liste (ou avec **Sélection de l'imprimante**) en cliquant sur son nom pour ouvrir une **Fenêtre d'état** pour une imprimante particulière.

### Système de gestion de fournitures Dell™

Vous pouvez lancer la boîte de dialogue **Système de gestion de fournitures Dell** depuis le menu **Tous les programmes** ou l'icône sur le bureau.

Vous pouvez commander des consommables par téléphone ou depuis Internet.

- 1 Cliquez sur **Démarrer** → **Tous les programmes** → **Imprimantes Dell** → **Logiciel imprimante laser couleurs supplémentaire** → **Système de gestion des fournitures Dell**.

La fenêtre **Système de gestion de fournitures Dell** s'affiche.

- 2 Sélectionnez votre imprimante dans la liste **Sélectionner le modèle de l'imprimante**.

- 3 Si vous commandez depuis le Web :

- a Sélectionnez une adresse Web dans la liste **Sélectionner URL de commandes**.

- b Cliquez sur **Visitez le site Internet Dell de commande de fournitures d'imprimantes**.

La fenêtre **Imprimante couleur Dell 1250c - Système de gestion de fournitures Del** s'affiche.

- c Saisissez le numéro de série pour la maintenance, puis cliquez sur **OK**.

Si vous souhaitez commander par téléphone, composez le numéro qui s'affiche sous le titre **Commander par téléphone**.

## **Mise à jour du logiciel**

Les mises à jour du microcode et/ou du pilote peuvent être téléchargées depuis le site Web de support de Dell sur [support.dell.com](http://support.dell.com).

## **Utilitaire de lancement rapide**

À l'aide de la fenêtre **Utilitaire de lancement rapide**, vous pouvez ouvrir **Fenêtre d'état**, **Boîte à outils**, **Actualisateur** et **Diagnostic de pannes**.

Pour utiliser l'**utilitaire de lancement rapide**, choisissez d'installer l'**utilitaire de lancement rapide** lorsque vous installez le logiciel Dell.

Pour ouvrir la fenêtre **Utilitaire de lancement rapide** :

- 1 Cliquez sur **Démarrer** → **Tous les programmes** → **Imprimantes Dell** → **Logiciel imprimante laser couleur supplémentaire** → **Utilitaire de lancement rapide**.

La boîte de dialogue **Utilitaire de lancement rapide** s'ouvre.

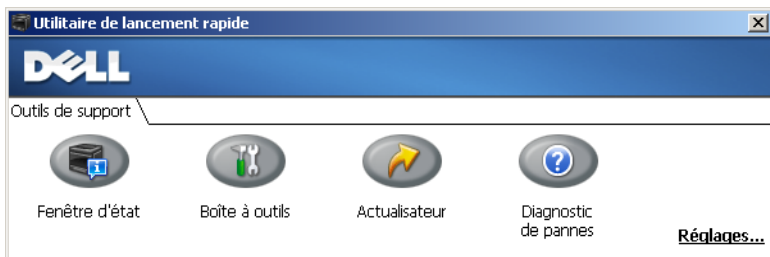

- 2 La fenêtre **Utilitaire de lancement rapide** comprend quatre boutons : **Fenêtre d'état**, **Boîte à outils**, **Actualisateur** et **Diagnostic de pannes**.

Pour quitter le logiciel, cliquez sur le bouton X en haut à droite de la fenêtre.

Pour plus de détails, cliquez sur le bouton **Aide** de chaque application.

<b>Fenêtre d'état</b>	Cliquez pour ouvrir la fenêtre <b>Etat de l'impression</b> . Reportez-vous à la section "Fenêtre d'état de l'imprimante" à la page 111.
<b>Boîte à outils</b>	Cliquez pour ouvrir la boîte à outils. Reportez-vous à la section "Présentation des menus de la boîte à outils" à la page 93.
<b>Actualisateur</b>	Cliquez pour mettre à jour le logiciel Dell et le microcode de l'imprimante.
<b>Diagnostic de pannes</b>	Cliquez pour ouvrir le Guide de diagnostic de pannes qui vous permet de résoudre vous-même certains problèmes.

## User Setup Disk Creating Tool

Le programme **User Setup Disk Creating Tool**, situé dans le dossier **Make Disk**, sous le dossier **Utilities** du CD *Pilotes et utilitaires* et les pilotes d'impression situés sur le CD *Pilotes et utilitaires* permettent de créer les ensembles d'installation des pilotes qui contiennent les paramètres personnalisés du pilote. L'ensemble d'installation d'un pilote peut contenir un ensemble de paramètres du pilote d'impression qui ont été enregistrés et les données correspondants à des éléments comme :

- L'orientation de l'impression et le nombre de documents sur la page (paramètres du document)
- Filigrane

Si vous souhaitez définir les mêmes paramètres de pilote d'impression sur plusieurs ordinateurs sur lesquels le même système d'exploitation est exécuté, créez un disque d'installation sur une disquette ou utilisez le serveur du réseau. L'utilisation du disque d'installation créé réduit la quantité de travail nécessaire à l'installation du pilote d'impression.

- Installez au préalable le pilote d'impression de l'imprimante couleurs Dell™ 1250c Color Printer sur l'ordinateur sur lequel le disque d'installation sera créé.
- Le disque d'installation ne peut être utilisé que sur l'ordinateur sur lequel il a été créé ou sur des ordinateurs sur lesquels le même système d'exploitation est exécuté. Créez un disque d'installation distinct pour les différents types de systèmes d'exploitation.

## Macintosh®

### Widget moniteur d'état

Le widget **Moniteur d'état** est un utilitaire de l'imprimante qui permet d'utiliser efficacement l'imprimante grâce à un échange d'informations entre le Macintosh et l'imprimante.

Pour ouvrir le **widget moniteur d'état** :

Cliquez sur l'icône Dashboard du dock pour lancer le Dashboard.



**REMARQUE :** Si le message **Sélectionner une imprimante** apparaît, sélectionnez votre imprimante dans **Préférences**. Pour plus de détails, reportez-vous à la section "Préférences" à la page 116.

La fenêtre **Moniteur d'état** s'affiche.



## 1 Zone de notification de l'état de l'imprimante

Affiche un message concernant l'état actuel de l'imprimante.

 **REMARQUE** : Le **widjet Moniteur d'état** obtient automatiquement les informations concernant l'imprimante à des intervalles préalablement spécifiés dans les **Préférences**. En outre, l'état de l'imprimante est actualisé au lancement du Dashboard ou à la fermeture des **Préférences**.

 **REMARQUE** : Si vous ne recevez aucune réponse de l'imprimante ou si l'imprimante traite un travail en utilisant une connexion USB, le message Informations de l'imprimante indisponibles s'affiche.

## 2 Zone d'information graphique sur l'état de l'imprimante

Affiche l'image de l'état de l'imprimante.

- Image du niveau de toner estimé

Affiche le niveau de toner estimé pour chaque couleur si l'imprimante fonctionne correctement.

Moins de 29 %    Moins de 9 %    Inconnu



 **REMARQUE** : Si l'utilitaire ne reçoit pas de réponse de l'imprimante, l'image de toner **Inconnu** apparaît.

- Image d'erreur de l'imprimante

Affiche une image indiquant qu'une erreur s'est produite.



Une erreur s'est produite et l'imprimante a besoin de votre attention pour résoudre un problème.



Une erreur s'est produite et l'imprimante ne peut pas être utilisée.



Une erreur inconnue s'est produite et l'imprimante ne peut pas être utilisée.

### 3 Bouton Infos (i)

Cliquez sur ce bouton pour ouvrir les **Préférences**.



**REMARQUE :** Le bouton **Infos (i)** apparaît dans le coin inférieur droit de la fenêtre lorsque le curseur se trouve au-dessus de la fenêtre **Moniteur d'état**.

---

#### Imprimante

Affiche la liste des noms d'imprimantes disponibles dans une liste déroulante. La première imprimante affichée dans la liste est l'imprimante par défaut.

---

#### Intervalle de mise à jour d'état

Vous pouvez mettre à jour l'intervalle de l'état de l'imprimante. Par défaut, cet intervalle est réglé pour obtenir des informations de l'imprimante toutes les 10 secondes. La plage varie entre 0 et 600.

<b>Nom de communauté SNMP</b>	Vous pouvez modifier le nom de communauté SNMP (Protocole de gestion de réseau simple) si vous utilisez le nom de communauté par défaut (public). Vous pouvez utiliser jusqu'à 31 caractères.
<b>Bouton Numéro de série</b> <sup>*1</sup>	
<b>Bouton Terminé</b>	Cliquez sur ce bouton pour revenir à la fenêtre <b>Etat de l'imprimante</b> .
*1 Cet élément n'est disponible que pour l'imprimante réseau.	

#### 4 Bouton Commande de fournitures

Cliquez sur ce bouton pour afficher la fenêtre **Commande**.

Cette fenêtre vous fournit des informations concernant la commande de fournitures pour l'imprimante par téléphone ou à partir d'un site Internet dédié.

 **REMARQUE** : La fenêtre **Commande** apparaît automatiquement lorsqu'un niveau de toner bas est détecté.

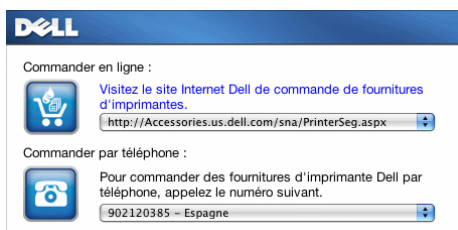

<b>Commander en ligne</b>	Sélectionnez une adresse Web dans la liste déroulante, puis cliquez sur l'hyperlien <b>Visitez le site Internet de commande de fournitures d'imprimantes</b> pour accéder au site Web pour commander des fournitures d'imprimante Dell.
<b>Commander par téléphone</b>	Affiche la liste des numéros de téléphone disponible que vous pouvez appeler pour commander des fournitures d'imprimante Dell.





# Spécifications

## Compatibilité des systèmes d'exploitation

Votre imprimante Dell™ 1250c Color Printer est compatible avec Microsoft® Windows® XP, Windows XP 64-bit Edition, Windows Server® 2003, Windows Server 2003 x64 Edition, Windows Server 2008, Windows Server 2008 64-bit Edition, Windows Server 2008 R2, Windows Vista®, Windows Vista 64-bit Edition, Windows 7 et Windows 7 64-bit Edition, Mac OS® X Version 10.3.9, 10.4.11, 10.5.8 et 10.6.

<sup>1</sup> L'assistance technique par téléphone de Dell ne prend en charge gratuitement les systèmes d'exploitation préinstallés (Microsoft) que les 30 premiers jours. Reportez-vous à

[http://www1.us.dell.com/content/products/compare.aspx/](http://www1.us.dell.com/content/products/compare.aspx/laser?c=us&cs=555&l=en&s=biz)

[laser?c=us&cs=555&l=en&s=biz](http://www1.us.dell.com/content/products/compare.aspx/laser?c=us&cs=555&l=en&s=biz) pour davantage de détails. Le client doit souscrire à un contrat d'assistance technique auprès du fabricant du système d'exploitation afin d'obtenir une assistance technique au-delà des 30 jours.

<sup>2</sup> Si le client utilise d'autres systèmes d'exploitation et qu'il dispose d'une assistance technique Gold (pour plus d'informations sur l'assistance technique Gold, reportez-vous à <http://www1.us.dell.com/content/topics/global.aspx/services/en/gts?c=us&cs=555&l=en&s=biz>), l'assistance téléphonique s'efforcera de résoudre au mieux le problème relatif au système d'exploitation. S'il est nécessaire de contacter le fabricant, un supplément est facturé au client dans le cadre de l'assistance. Si Dell est responsable du problème, l'assistance à un tiers est alors prise en charge par Dell. Si le problème est relatif à l'installation ou au fonctionnement de l'imprimante (problèmes de configuration), le paiement est à la charge du client.

## Alimentation

<b>Tension nominale</b>	220–240 VCA	110–127 V CA
<b>Fréquence</b>	50/60 Hz	50/60 Hz
<b>Courant électrique</b>	5 A	11 A

## Dimensions

Hauteur : 225 mm (8,9 pouces) Largeur : 394 mm (15,5 pouces) Profondeur : 300 mm (11,8 pouces)

Poids (sans la cartouche) : 11,3 kg (24,9 livres)

## Mémoire

---

Mémoire de base	64 MB
-----------------	-------

---

## Langue de description des pages (PDL)/ émulation, système d'exploitation et interface

---

PDL/émulations	Système d'impression en mode hôte	
Systèmes d'exploitation	Microsoft Windows 7, Windows 7 64-bit Edition, Windows Vista, Windows Vista 64-bit Edition, Windows Server 2008, Windows Server 2008 64-bit Edition, Windows Server 2008 R2, Windows XP, Windows XP 64-bit Edition, Windows Server 2003, Windows Server 2003 x64 Edition, Mac OS X Version 10.3.9, 10.4.11, 10.5.8 et 10.6	
Interface	Réseau local standard :	USB 2.0

---

## Environnement

### Opération

---

Température	10-32°C
Humidité relative	10-85 % d'humidité relative (sans condensation)

---

### Garantie de qualité d'impression

---

Température	15-28°C
-------------	---------

---

---

Humidité relative	20–70% d'humidité relative (sans condensation)
-------------------	--

---

## Stockage

---

Plage de températures	-20-40°C
-----------------------	----------

---

Plage d'humidité du stockage	5-85 % d'humidité relative (sans condensation)
------------------------------	--

---

## Altitude

---

Fonctionnement	Jusqu'à 3100 m (10 000 pieds)
----------------	-------------------------------

---

Stockage	70,9275 Kpa
----------	-------------

---

## Câbles

Votre câble de raccordement doit présenter les caractéristiques suivantes :

---

Type de connexion	Spécifications de connexions et symboles
-------------------	--

---

1 USB	USB 2.0
-------	---------

---

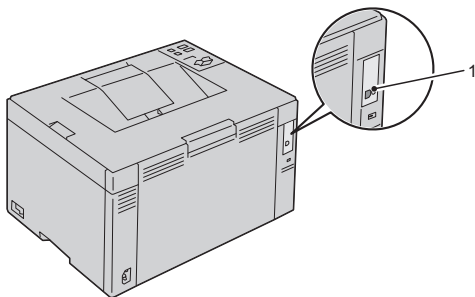



# Entretien de votre imprimante



## Entretien de votre imprimante

Pour conserver une qualité d'impression optimale, vous devez effectuer régulièrement certaines tâches sur votre imprimante. Si plusieurs personnes utilisent l'imprimante, il est possible que vous souhaitiez désigner un opérateur clé chargé de la maintenance de votre imprimante. Confiez les problèmes d'impression et les tâches de maintenance à cet opérateur clé.

### Conservation des fournitures

Vous pouvez modifier plusieurs réglages dans le pilote d'impression pour conserver les cartouches de toner et le papier.

Fourniture	Paramètre	Fonction
Cartouch e de toner	<b>Mode économie de toner</b> sous l'onglet <b>Avancé</b> du pilote d'impression	Cette case à cocher permet aux utilisateurs de sélectionner un mode d'impression qui utilise moins de toner. Lorsque cette fonction est utilisée, la qualité de l'image diminue.
Support d'impressi on	<b>Multiple Haut</b> sous l'onglet <b>Disposition</b> du pilote d'impression	L'imprimante imprime deux pages ou plus sur la même face d'une feuille de papier. Les nombres disponibles que chaque pilote d'impression peut imprimer sur une feuille de papier sont les suivants : <ul style="list-style-type: none"> <li>• Pilote d'impression Windows : 2, 4, 8, 16 ou 32 pages</li> <li>• Pilote d'impression Macintosh : 2, 4, 6, 9 ou 16 pages</li> </ul> Associée au paramètre d'impression recto verso, l'option <b>Multiple Haut</b> vous permet d'imprimer jusqu'à 64 pages sur une seule feuille de papier (32 images sur le recto de la page et 32 images sur le verso de la page).

## Stockage des supports d'impression

Pour éviter tout problème au niveau de l'alimentation du papier et de la qualité d'impression, vous devez lire les points suivants :

- Pour obtenir la meilleure qualité d'impression possible, stockez les supports d'impression dans un environnement où la température s'élève à environ 21 °C et où l'humidité relative est de 40 %.
- Déposez les cartons des supports d'impression sur une palette ou une étagère, plutôt qu'à même le sol.
- Si vous stockez des ramettes individuelles de supports d'impression hors du carton d'origine, assurez-vous qu'elles reposent sur une surface plane afin d'éviter tout recourbement des bords.
- Ne placez rien sur les ramettes des supports d'impression.

## Stockage des consommables

Laissez les consommables dans leur emballage original jusqu'à ce que vous les utilisiez. Ne stockez pas les consommables dans :

- Des températures supérieures à 40 °C,
- des environnements soumis à des variations extrêmes d'humidité ou de température,
- des lieux exposés à la lumière directe du soleil,
- des lieux poussiéreux,
- une voiture pendant une période de temps prolongée,
- des environnements caractérisés par la présence de gaz corrosifs,
- Des environnements dont l'air est salé.

## Remplacement des cartouches de toner



**ATTENTION:** Avant d'exécuter les procédures suivantes, prenez connaissance des consignes de sécurité reprises dans votre *Guide d'information sur le produit* et observez-les.



Les cartouches de toner de la marque Dell ne sont disponibles que par l'intermédiaire de Dell. Vous pouvez commander des cartouches de remplacement en ligne sur <http://www.dell.com/supplies> ou par téléphone. Pour commander par téléphone, consultez la rubrique "Contacter Dell" à la page 181.

Il est conseillé d'utiliser les cartouches de toner Dell pour votre imprimante. La garantie de Dell ne couvre pas les problèmes causés par l'utilisation d'accessoires, de pièces,

**⚠ ATTENTION: Ne jetez jamais les cartouches de toner usagées dans les flammes. Le toner restant pourrait exploser et entraîner des brûlures et des blessures.**

**⚠ ATTENTION: Ne secouez pas la cartouche de toner usagée pour éviter tout écoulement de toner.**

### Retrait des cartouches de toner

- 1 Éteignez l'imprimante.
- 2 Ouvrez le capot d'accès au toner.

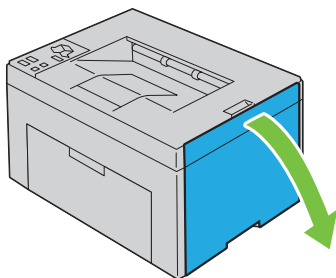

- 3 Saisissez fermement la cartouche comme indiqué sur l'illustration.

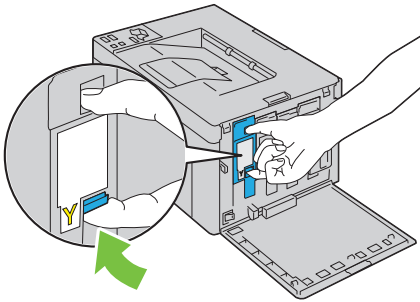

- 4 Retirez la cartouche de toner.

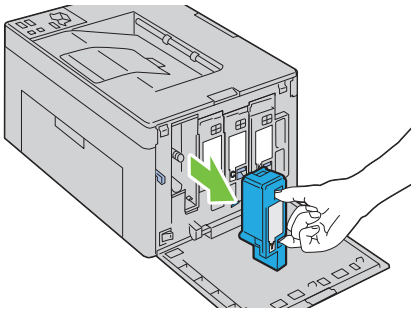



**!** **ATTENTION:** Retirez toujours la cartouche lentement afin de ne pas éparpiller du toner.

### Installation d'une cartouche de toner

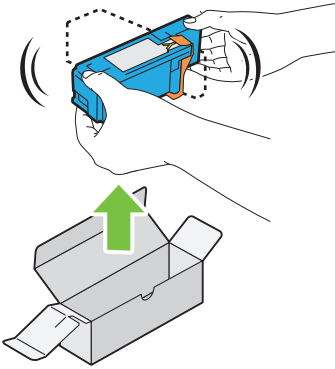
- 1 Déballez une nouvelle cartouche de toner de la couleur souhaitée, puis agitez-la cinq ou six fois pour répartir le toner uniformément.



 **REMARQUE** : Assurez-vous que la couleur de la cartouche de toner neuve correspond à celle sur le manche avant de la remplacer.

 **REMARQUE** : Manipulez la cartouche de toner avec précaution afin d'éviter tout déversement du toner.

- 2 Retirez la bande adhésive de la cartouche de toner.

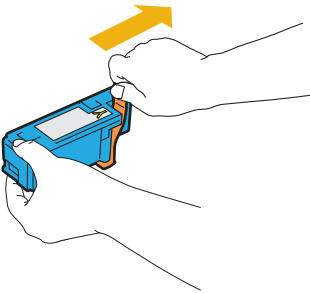

- 3 Ajustez la cartouche de toner sur le porte-cartouche associé, puis insérez-la fermement en appuyant près du centre de l'étiquette jusqu'à ce que vous entendiez un clic.

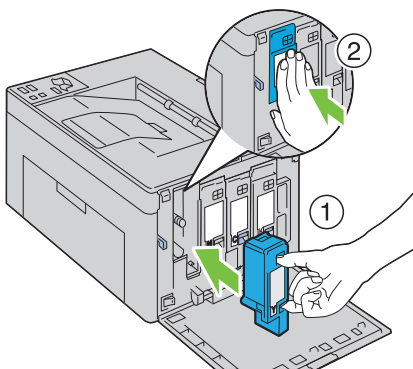

- 4 Fermer le capot d'accès au toner.

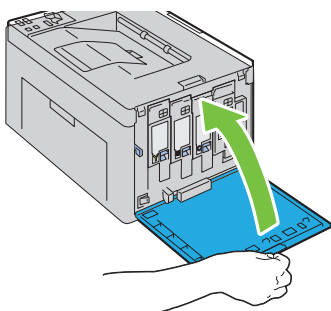

## Nettoyage de l'intérieur de l'imprimante



**ATTENTION:** Pour éviter une électrocution pendant l'entretien, commencez toujours par éteindre l'imprimante et débranchez le cordon d'alimentation de la prise électrique mise à la terre.

- 1 Confirmez que l'imprimante ne fonctionne pas et ouvrez le capot d'accès au toner.

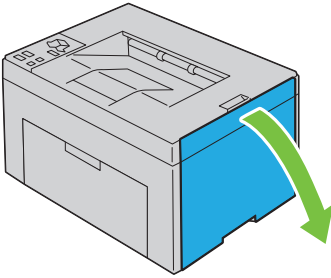

**2** Saisissez fermement la cartouche comme indiqué sur l'illustration.

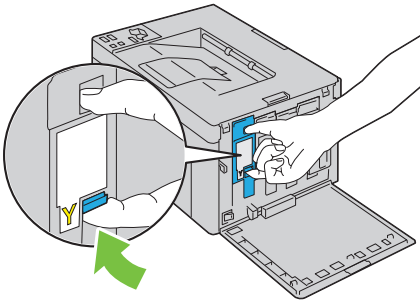

**3** Retirez la cartouche de toner.

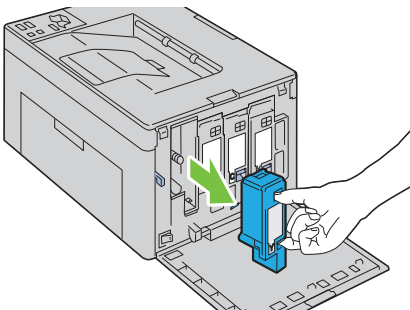

**4** Retirez également les trois autres cartouches.

**5** Retirez la tige de nettoyage.

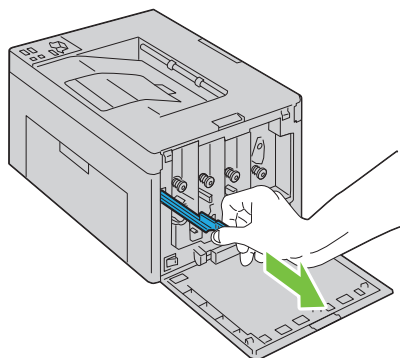

- 6 Insérez totalement la tige de nettoyage dans le trou sous la flèche sur l'imprimante jusqu'à ce que son extrémité atteigne l'intérieur de l'imprimante comme indiqué ci-dessous, puis retirez-la.

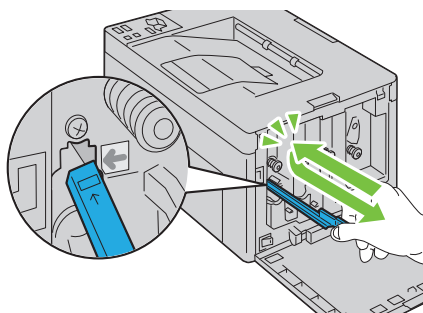

- 7 Répétez la même procédure pour les trois autres trous.
- 8 Remettez en place la tige de nettoyage dans son emplacement d'origine.

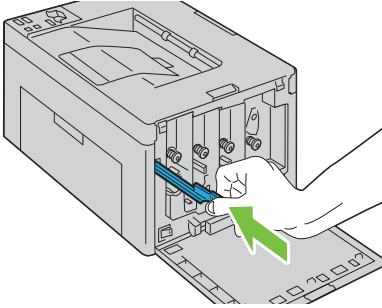

- 9** Remplacez la cartouche de noir en l'ajustant sur le porte-cartouche associé, puis insérez-la fermement en appuyant près du centre de l'étiquette jusqu'à ce que vous entendiez un clic.

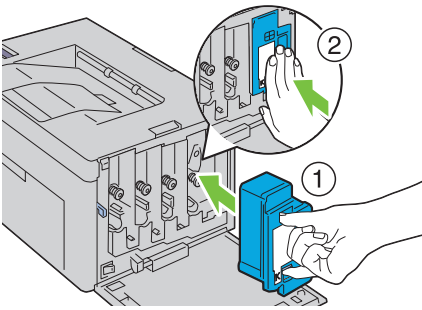

- 10** Remplacez également les trois autres cartouches.
- 11** Fermer le capot d'accès au toner.

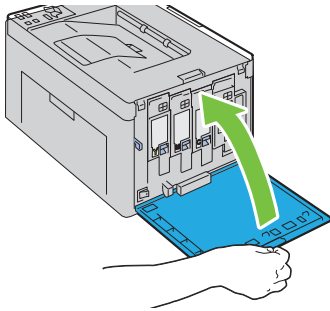

## Nettoyer le capteur CTD (Color Toner Density)

**⚠ ATTENTION:** Pour éviter une électrocution pendant l'entretien, commencez toujours par éteindre l'imprimante et débranchez le cordon d'alimentation de la prise électrique mise à la terre.

- 1 Assurez-vous que l'imprimante est éteinte.
- 2 Poussez la poignée de déverrouillage du capot arrière, puis ouvrez ce dernier.

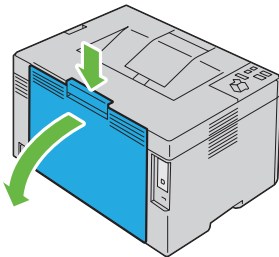

- 3 Nettoyez le capteur CTD à l'intérieur de l'imprimante avec un chiffon coton sec et propre.



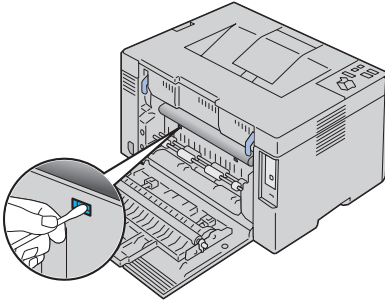

- 4 Fermez le capot arrière.

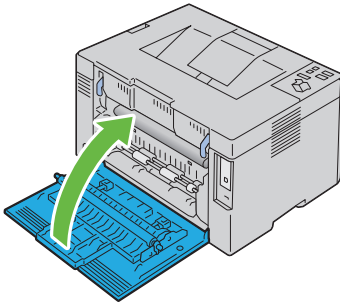

## Réglage de l'enregistrement des couleurs

Cette section décrit comment ajuster l'enregistrement de couleurs lorsque vous installez pour la première fois l'imprimante ou après l'avoir déplacée à un nouvel endroit.

### Réaliser une correction automatique

Correction automatique dans la **Boîte à outils** permet de corriger automatiquement l'enregistrement des couleurs.

#### **REMARQUE :**

- 1 Cliquez sur Démarrer → Tous les programmes → Imprimantes Dell → Dell 1250c Color Printer → Boîte à outils.

 **REMARQUE :** La fenêtre **Sélectionner une imprimantes** s'affiche si plusieurs pilotes d'impression sont installés sur votre ordinateur. Dans ce cas, cliquez sur le nom de **Dell 1250c Color Printer** dans **Nom des imprimantes**, puis cliquez sur **OK**.

La **Boîte à outils** s'ouvre.

- 2 Cliquez sur l'onglet **Entretien de l'imprimante**.
- 3 Sélectionnez **Ajustement de l'enregistrement des couleurs** dans la liste sur le côté gauche de la page.

La page **Ajustement de l'enregistrement des couleurs** s'affiche.

- 4 Décochez la case à côté de **Marche**.
- 5 Cliquez sur le bouton **Démarrer** à côté de **Correction automatique**.  
L'enregistrement des couleurs est automatiquement corrigé.

## Impression du graphique d'enregistrement des couleurs

 **REMARQUE :**

- 1 Cliquez sur **Démarrer** → **Tous les programmes** → **Imprimantes Dell** → **Dell 1250c Color Printer** → **Boîte à outils**.

 **REMARQUE :** La fenêtre **Sélectionner une imprimante** apparaît au cours de cette étape lorsque plusieurs pilotes d'impression sont installés sur votre ordinateur. Dans ce cas, cliquez sur le nom de **Dell 1250c Color Printer** dans **Nom des imprimantes**, puis cliquez sur **OK**.

La **Boîte à outils** s'ouvre.

- 2 Cliquez sur l'onglet **Entretien de l'imprimante couleur**.
- 3 Sélectionnez **Ajustement de l'enregistrement des couleurs** dans la liste sur le côté gauche de la page.

La page **Ajustement de l'enregistrement** s'affiche.

- 4 Cliquez sur le bouton **Démarrer** en regard de **Graph enrg coul**.  
Le graphique d'enregistrement des couleurs s'imprime.

## Détermination des valeurs

Sur le graphique d'enregistrement des couleurs imprimé, trouvez les lignes les plus droites où les deux lignes noires et la ligne colorée sont les plus alignées pour chaque couleur (J, M et C).

Lorsque vous avez trouvé la ligne la plus droite, prenez note de la valeur (-5 - +5) indiquée par la ligne la plus droite pour chaque couleur.

Lorsque la valeur est égale à 0 pour chaque couleur, il n'est plus utile d'ajuster l'enregistrement des couleurs.

Lorsque la valeur est différente de 0, saisissez la valeur à l'aide de la procédure décrite dans la section "Saisie de valeurs" à la page 138.

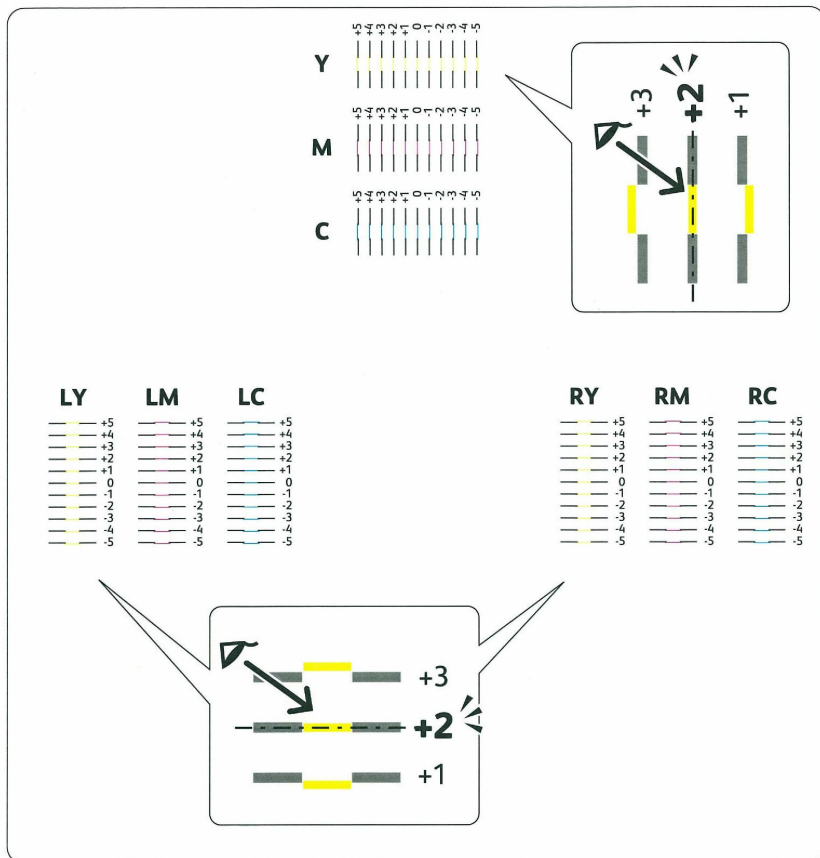

## Saisie de valeurs

Saisissez les valeurs localisées dans la table d'enregistrement des couleurs à l'aide de la Boîte à outils afin de procéder aux réglages.

### REMARQUE :

- 1 Cliquez sur Démarrer → Tous les programmes → Imprimantes Dell → Dell 1250c Color Printer → Boîte à outils.



**REMARQUE** : La fenêtre Sélectionner une imprimante apparaît au cours de cette étape lorsque plusieurs pilotes d'impression sont installés sur votre ordinateur. Dans ce cas, cliquez sur le nom de **Dell 1250c Color Printer** dans Nom des imprimantes, puis cliquez sur OK.

La Boîte à outils s'ouvre.

- 2 Cliquez sur l'onglet **Entretien de l'imprimante**.
- 3 Sélectionnez **Ajustement de l'enregistrement des couleurs** dans la liste sur le côté gauche de la page.

La page **Ajustement de l'enregistrement des couleurs** s'affiche.

- 4 Sélectionnez la valeur avec la ligne droite, ensuite cliquez sur le bouton **Appliquer les nouveaux réglages**.
- 5 Cliquez sur le bouton **Démarrer** en regard de **Impression table d'enregistrement couleurs**.

La table d'enregistrement des couleurs et les nouvelles valeurs sont imprimées.

- 6 Procédez à l'ajustement jusqu'à ce que toutes les lignes droites soient sur la valeur 0. Afficher l'image avant, après l'ajustement aidera.



**NOTE** : Une fois le graphique d'enregistrement des couleurs imprimé, n'éteignez pas l'imprimante avant que son moteur n'ait cessé de tourner.



# Suppression des bourrages

Vous pouvez éviter les bourrages en sélectionnant soigneusement le support d'impression et en procédant correctement au chargement. Pour plus d'informations, reportez-vous à "Instructions relatives aux supports d'impression" à la page 51.



**REMARQUE** : Avant de procéder à l'achat de quantités importantes de supports d'impression, Dell vous recommande d'effectuer une impression sur un échantillon.

## Prévention des bourrages

- Utilisez uniquement les supports d'impression recommandés. Pour plus d'informations, reportez-vous à "Instructions relatives aux supports d'impression" à la page 51.
- Pour charger le support d'impression correctement, reportez-vous à la section "Chargement du support d'impression" à la page 63.
- Ne surchargez pas les sources d'alimentation. Assurez-vous que la hauteur de la pile du support d'impression ne dépasse pas la hauteur maximale indiquée par la ligne avec une flèche sur chaque guide de largeur.
- Ne chargez aucun support d'impression froissé, plié, humide ou recourbé.
- Déramez, ventilez et égalisez le support d'impression avant de le charger. Si un bourrage a lieu avec le support d'impression, essayez d'insérer une seule feuille à la fois dans le chargeur.
- N'utilisez aucun support d'impression que vous avez découpé ou rogné vous-même.
- Ne mélangez pas les formats, grammages et types de supports d'impression dans la même source d'alimentation.
- Lorsque vous insérez le support d'impression, veillez à orienter la face d'impression recommandée vers le haut.
- Stockez le support d'impression dans un environnement approprié. Pour de plus amples informations, reportez-vous à "Stockage des supports d'impression" à la page 59.

- Vérifiez que tous les câbles reliés à l'imprimante sont correctement branchés.
- Si les guides sont trop serrés, des bouchages papier peuvent se produire.

## Localisation de l'emplacement des bouchages papier

**⚠ ATTENTION: N'essayez pas d'éliminer les bouchages à l'aide d'outils ou d'instruments. L'imprimante pourrait être définitivement endommagée.**

L'illustration suivante montre l'emplacement des bouchages papier le long du chemin du support d'impression.

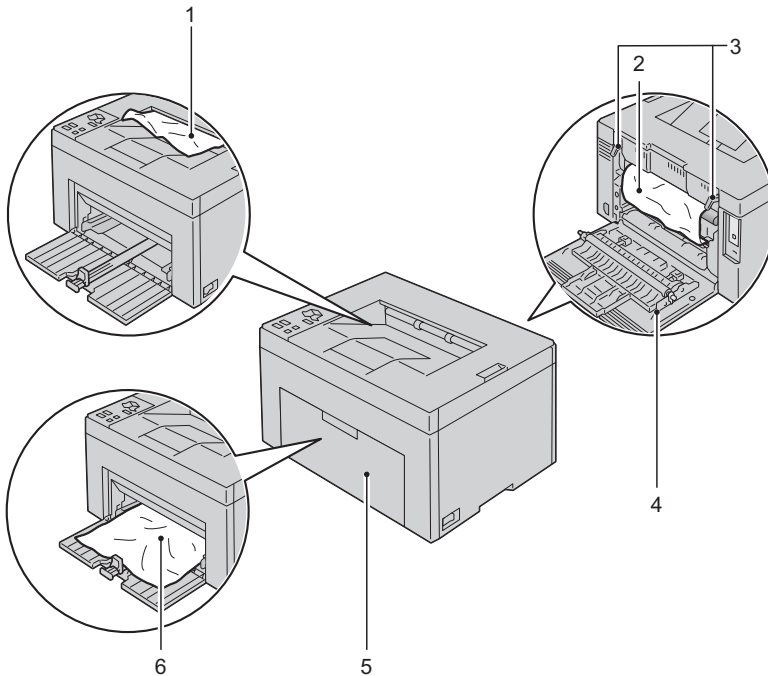

---

1 Bac de sortie

---

2 Courroie de transfert



- 
- |   |                                   |
|---|-----------------------------------|
| 3 | Levier de déverrouillage du fuser |
| 4 | Capot arrière                     |
| 5 | Capot avant                       |
| 6 | Chargeur multifonctionnel (MPF)   |
- 

## Suppression des brouillages papier à l'avant de l'imprimante

**!** **ATTENTION:** Avant de réaliser les procédures suivantes, lisez et observez les consignes de sécurité du Guide d'information sur le produit.

**✍** **REMARQUE :** Pour supprimer l'erreur affichée sur le panneau de commande, vous devez retirer tous les supports d'impression situés sur le chemin du support d'impression.

- 1 Retirez le cache du papier.

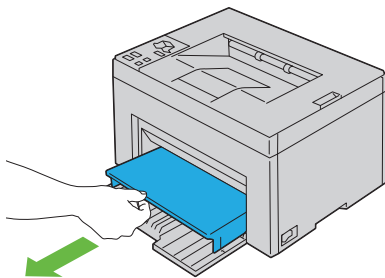

- 2 Retirez tout papier brouillé à l'avant de l'imprimante.

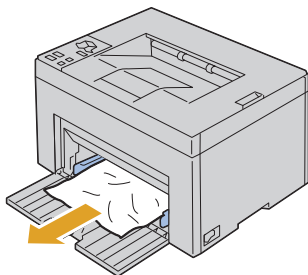

- 3 Remettez le cache du papier dans l'imprimante.

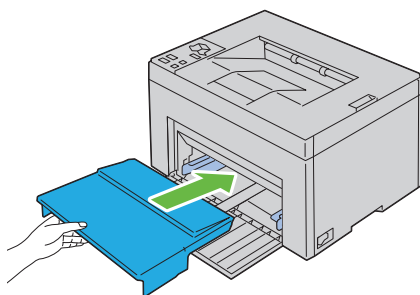

## Suppression des brouillages papier à l'arrière de l'imprimante

- ATTENTION:** Avant de réaliser les procédures suivantes, lisez et observez les consignes de sécurité du Guide d'information sur le produit.
- ATTENTION:** Pour éviter une électrocution pendant l'entretien, commencez toujours par éteindre l'imprimante et débranchez le cordon d'alimentation de la prise électrique mise à la terre.
- ATTENTION:** Pour ne pas vous brûler, ne supprimez pas les brouillages papier immédiatement après avoir imprimé. Le fuser devient extrêmement chaud pendant l'utilisation.

 **REMARQUE :** Pour supprimer l'erreur affichée sur le panneau de commande, vous devez retirer tous les supports d'impression situés sur le chemin du support d'impression.

- 1 Poussez la poignée de déverrouillage du capot arrière, puis ouvrez ce dernier.

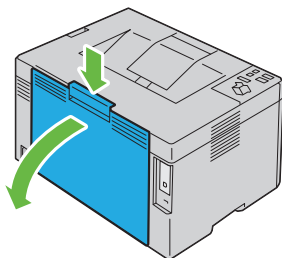

- 2 Levez les leviers de déverrouillage du fuser.

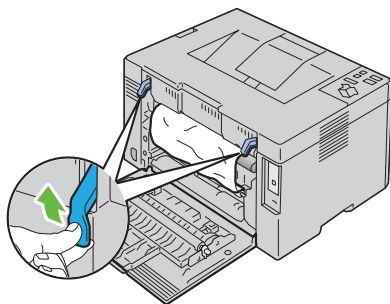

- 3 Retirez tout papier bouché à l'arrière de l'imprimante.

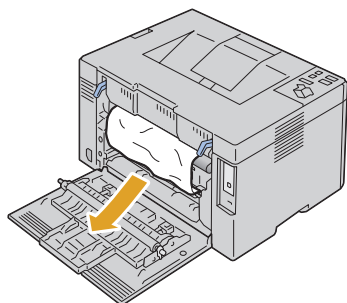



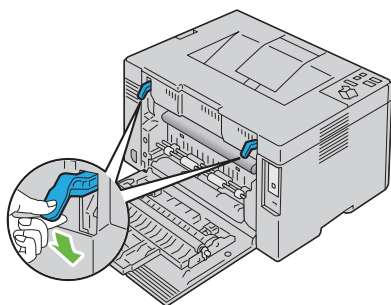

- 4 Abaissez les leviers de déverrouillage du fuser afin de les remettre dans leur position d'origine.

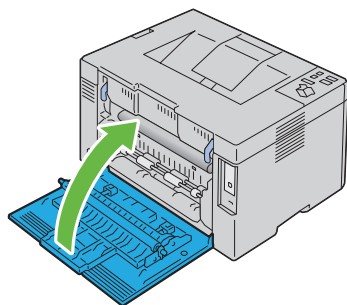

- 5 Fermez le capot arrière.



# Suppression des bouchages papier du bac de sortie

-  **ATTENTION:** Avant de réaliser les procédures suivantes, lisez et observez les consignes de sécurité du Guide d'information sur le produit.
-  **ATTENTION:** Pour éviter une électrocution pendant l'entretien, commencez toujours par éteindre l'imprimante et débranchez le cordon d'alimentation de la prise électrique mise à la terre.
-  **ATTENTION:** Pour ne pas vous brûler, ne supprimez pas les bouchages papier immédiatement après avoir imprimé. Le fuser devient extrêmement chaud pendant l'utilisation.
-  **REMARQUE :** Pour supprimer l'erreur affichée sur le panneau de commande, vous devez retirer tous les supports d'impression situés sur le chemin du support d'impression.

- 1 Poussez la poignée de déverrouillage du capot arrière, puis ouvrez ce dernier.

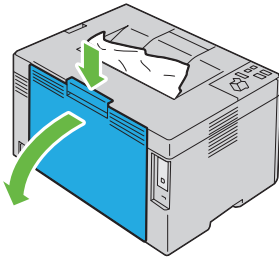

- 2 Levez les leviers de déverrouillage du fuser.

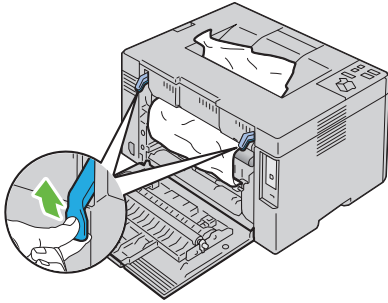

- 3 Retirez tout papier bouché à l'arrière de l'imprimante. S'il n'y a pas de papier dans le chemin du papier, retirez tout papier bouché dans le bac de sortie.

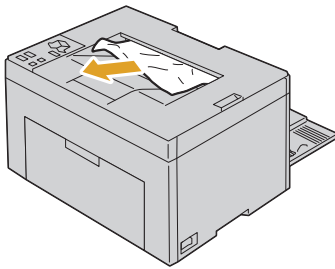

- 4 Abaissez les leviers de déverrouillage du fuser afin de les remettre dans leur position d'origine.

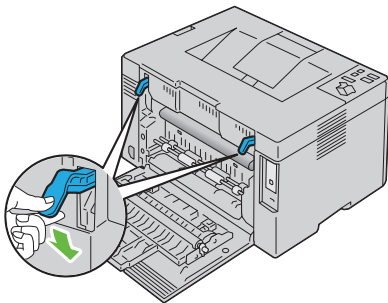

- 5 Fermez le capot arrière.

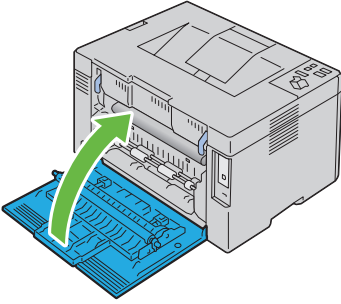





# Diagnostic de pannes



# Diagnostic de pannes

## Problèmes de base de l'imprimante

Il est facile de résoudre certains des problèmes qui surviennent au niveau de l'imprimante. Si vous rencontrez un problème au niveau de votre imprimante, vérifiez les éléments suivants :

- Le câble d'alimentation est branché à l'imprimante et à une prise de courant correctement mise à la terre.
- L'imprimante est allumée.
- L'alimentation électrique n'est coupée par aucun interrupteur ou disjoncteur.
- Les autres appareils électriques branchés sur cette prise fonctionnent.

Si le problème persiste alors que vous avez vérifié tous les éléments ci-dessus, éteignez l'imprimante, patientez dix secondes et rallumez-la. Cette opération suffit souvent à résoudre le problème.

## Problèmes au niveau de l'affichage

Problème	Action
Une fois l'imprimante allumée, le témoin  (Prêt/Données) n'est pas allumé.	Eteignez l'imprimante, patientez pendant 10 secondes puis rallumez-la.

# Problèmes d'impression

Problème	Action
Le travail ne s'imprime pas ou des caractères incorrects sont imprimés.	Assurez-vous que le témoin  (Prêt/Données) est allumé.
	Assurez-vous que les supports d'impression sont chargés dans l'imprimante.
	Vérifiez si le pilote d'impression que vous utilisez est correct.
	Assurez-vous que le câble USB que vous utilisez est le bon et qu'il est fermement branché sur l'imprimante.
	Vérifiez si le format des supports d'impression utilisés est correct.
	Si vous utilisez un spouleur d'impression, vérifiez s'il fonctionne correctement.

<b>Problème</b>	<b>Action</b>
Mauvais entraînement du support d'impression ou plusieurs supports d'impression sont alimentés à la fois.	Vérifiez que les supports d'impression utilisés répondent aux spécifications de votre imprimante. Pour plus d'informations, reportez-vous à "Tailles de papierprises en charge" à la page 60.
	Ventilez les supports d'impression avant de les charger.
	Vérifiez que les supports d'impression sont correctement chargés.
	Ne surchargez pas les sources de supports d'impression.
	Ne forcez pas les supports d'impression dans le chargeur multifonctionnel (MPF) lorsque vous les chargez. Sans quoi, ils peuvent être insérés de travers ou se recourber.
	Vérifiez que les supports d'impression ne sont pas recourbés.
	Chargez correctement la face à imprimer recommandée pour le type de supports d'impression que vous utilisez. Pour plus d'informations, reportez-vous à "Chargement du support d'impression" à la page 63.
	Retournez les supports d'impression et procédez de nouveau à l'impression pour voir si les feuilles sont entraînées plus facilement.
	Ne mélangez pas les types de supports d'impression.
	Ne mélangez pas les rames de supports d'impression.
	Retirez les feuilles froissées au-dessus et en dessous de la rame avant de charger les supports d'impression.
Ne chargez la source d'alimentation que lorsqu'elle est vide.	
L'enveloppe est froissée après l'impression.	Assurez-vous que l'enveloppe est chargée comme indiqué dans "Chargement des enveloppes" à la page 68.
Des sauts de page se produisent à des endroits inattendus.	Augmentez le réglage pour <b>Expiration d'erreur</b> dans le menu <b>Réglages syst</b> dans la boîte à outils.

Problème	Action
Le travail s'imprime à partir d'une mauvaise source ou sur un mauvais support d'impression.	Vérifiez le type de papier dans le pilote d'impression.
Les supports d'impression ne s'empilent pas correctement dans le bac de réception.	Retournez la pile du support d'impression dans le MPF.

## Problèmes au niveau de la qualité d'impression



**REMARQUE :** Dans cette section, certaines procédures utilisent la boîte à outils ou le moniteur d'état.

Pour davantage d'informations sur la boîte à outils, reportez-vous à la section "Présentation des menus de la boîte à outils" à la page 93.

Pour davantage d'informations sur le moniteur d'état, reportez-vous à la section "Fenêtre d'état de l'imprimante" à la page 111.

### L'impression est trop claire

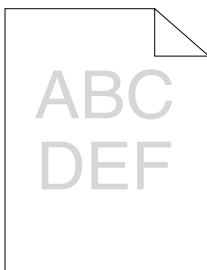

<b>Action</b>	<b>Oui</b>	<b>Non</b>
<p>1 Les cartouches de toner sont peut-être presque vides ou doivent être remplacées. Vérifiez la quantité de toner restante dans chaque cartouche de toner.</p> <p><b>1</b> Vérifiez le niveau de toner dans l'onglet <b>Etat</b> du Moniteur d'état.</p> <p><b>2</b> Remplacez les cartouches de toner si nécessaire.</p> <p>Le problème est-il résolu ?</p>	La tâche est terminée.	Passez à l'action 2.
<p>2 Si vous utilisez des cartouches de toner d'une autre marque que Dell, désactivez l'option <b>Toner non-Dell</b>.</p> <p><b>1</b> Lancez la boîte à outils et cliquez sur <b>Toner non-Dell</b> dans l'onglet <b>Entretien de l'imprimante</b>.</p> <p><b>2</b> Sélectionnez <b>Marche</b>, puis cliquez sur <b>Appliquer les nouveaux réglages</b>.</p> <p>Le problème est-il résolu ?</p>	La tâche est terminée.	Passez à l'action 3.
<p>3 Vérifiez que les supports d'impression ne sont pas humides et que les bons supports sont utilisés. Reportez-vous à la section "Tailles de papierprises en charge" à la page 60. Si ce n'est pas le cas, utilisez le support d'impression recommandé pour l'imprimante.</p> <p>Le problème est-il résolu ?</p>	La tâche est terminée.	Passez à l'action 4.

Action	Oui	Non
<p>4 Vérifiez que le réglage <b>Type de papier</b> sur le pilote d'impression correspond au support d'impression que vous avez chargé.</p> <p><b>1</b> Dans l'onglet <b>Papier/Sortie</b> dans <b>Options d'impression</b> du pilote d'impression, vérifiez le réglage <b>Type de papier</b>.</p> <p><b>2</b> Chargez un support d'impression sec (non humide) et approprié, puis cliquez sur <b>Imprimer une page de test</b> dans <b>Propriétés</b> du pilote d'impression.</p> <p>Le problème est-il résolu ?</p>	La tâche est terminée.	Passez à l'action 5.
<p>5 Désactivez le <b>Mode économie de toner</b> dans le pilote d'impression.</p> <p><b>1</b> Dans l'onglet <b>Avancé</b> dans <b>Options d'impression</b> du pilote d'impression, assurez-vous que la case <b>Mode économie de toner</b> n'est pas sélectionnée.</p> <p>Le problème est-il résolu ?</p>	La tâche est terminée.	Contactez Dell.

## Le toner macule ou l'imprimé se détache/Tache au verso

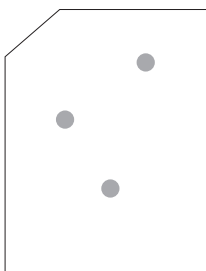
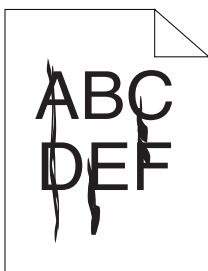



<b>Action</b>	<b>Oui</b>	<b>Non</b>
<p>1 Il se peut que la surface du support d'impression soit inégale. Essayez de modifier le réglage <b>Type de papier</b> dans le pilote d'impression. Par exemple, changez papier ordinaire par épais.</p> <p><b>1</b> Dans l'onglet <b>Papier/Sortie</b> dans <b>Options d'impression</b> du pilote d'impression, changez le réglage <b>Type de papier</b>.</p> <p>Le problème est-il résolu ?</p>	La tâche est terminée.	Passez à l'action 2.
<p>2 Vérifiez si le support d'impression que vous utilisez est correct. Reportez-vous à la section "Tailles de papierprises en charge" à la page 60. Si ce n'est pas le cas, utilisez le support d'impression recommandé pour l'imprimante.</p> <p>Le problème est-il résolu ?</p>	La tâche est terminée.	Passez à l'action 3.
<p>3 Ajustez la température du fuser.</p> <p><b>1</b> Lancez la boîte à outils, cliquez sur <b>Régler fuser</b> dans l'onglet <b>Entretien de l'imprimante</b>.</p> <p><b>2</b> Ajustez la température de fixage en augmentant la valeur pour votre support d'impression.</p> <p><b>3</b> Cliquez sur <b>Appliquer les nouveaux réglages</b>.</p> <p><b>4</b> Cliquez sur la croix pour quitter la boîte à outils.</p> <p>Le problème est-il résolu ?</p>	La tâche est terminée.	Contactez Dell.

## Taches aléatoires/images floues

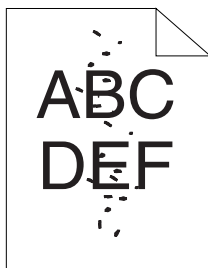

Action	Oui	Non
<p>1 Assurez-vous que les cartouches de toner sont installées correctement. Reportez-vous à "Installation d'une cartouche de toner" à la page 128.</p> <p>Le problème est-il résolu ?</p>	La tâche est terminée.	Passez à l'action 2.
<p>2 Si vous utilisez des cartouches de toner non Dell, installez des cartouches de toner de marque Dell.</p> <p>Le problème est-il résolu ?</p>	La tâche est terminée.	Passez à l'action 3.
<p>3 Nettoyez l'unité du fuser.</p> <p>1 Chargez une feuille de papier sur le MPF, puis imprimez une image pleine sur toute la feuille.</p> <p>2 Chargez la feuille imprimée avec le côté à imprimer tourné vers le bas, puis imprimez une feuille de papier vierge.</p> <p>Le problème est-il résolu ?</p>	La tâche est terminée.	Contactez Dell.

## Rien n'a été imprimé sur le support d'impression.

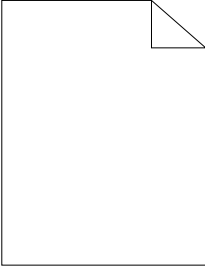

Action	Oui	Non
<p>1 Les cartouches de toner sont peut-être presque vides ou doivent être remplacées. Vérifiez la quantité de toner restante dans chaque cartouche de toner.</p> <p><b>1</b> Vérifiez le niveau de toner dans l'onglet <b>Etat</b> du Moniteur d'état.</p> <p><b>2</b> Remplacez les cartouches de toner si nécessaire.</p> <p><b>3</b> Cliquez sur <b>Imprimer une page de test</b> dans <b>Propriétés</b> du pilote d'impression.</p> <p>Le problème est-il résolu ?</p>	La tâche est terminée.	Contactez Dell.

## Des traits apparaissent sur le résultat d'impression.

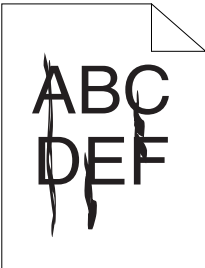

Action	Oui	Non
<p>1 Les cartouches de toner sont peut-être presque vides ou doivent être remplacées. Vérifiez la quantité de toner restante dans chaque cartouche de toner.</p> <p>1 Vérifiez le niveau de toner dans l'onglet <b>Etat</b> du Moniteur d'état.</p> <p>2 Remplacez les cartouches de toner si nécessaire.</p> <p>3 Cliquez sur <b>Imprimer une page de test</b> dans <b>Propriétés</b> du pilote d'impression.</p> <p>Le problème est-il résolu ?</p>	La tâche est terminée.	Contactez Dell.

### Points espacés en couleur

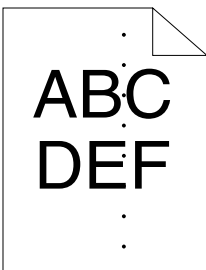

Si ce problème apparaît, contactez Dell.

### Blancs verticaux

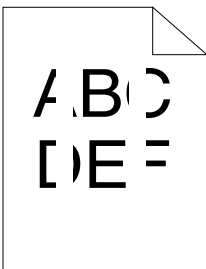

Action	Oui	Non
<p>1 Nettoyez l'intérieur de l'imprimante et réalisez un test d'impression.</p> <p><b>1</b> Nettoyez l'intérieur de l'imprimante à l'aide de la tige de nettoyage. Reportez-vous à la section "Nettoyage de l'intérieur de l'imprimante" à la page 130.</p> <p><b>2</b> Cliquez sur <b>Imprimer une page de test</b> dans <b>Propriétés</b> du pilote d'impression.</p> <p>Le problème est-il résolu ?</p>	La tâche est terminée.	Contactez Dell.

## Marbrure

Action	Oui	Non
<p>1 Réglez la distorsion de transfert.</p> <p><b>1</b> Lancez la boîte à outils, cliquez sur <b>Régler BTR</b> dans l'onglet <b>Entretien de l'imprimante</b>.</p> <p><b>2</b> Ajustez le réglage pour le type de support d'impression utilisé.</p> <p>Le problème est-il résolu ?</p>	La tâche est terminée.	Passez à l'action 2.
<p>2 Si vous utilisez un support d'impression non recommandé, employez le support d'impression recommandé pour l'imprimante.</p> <p>Le problème est-il résolu ?</p>	La tâche est terminée.	Contactez Dell.

## Impression fantôme

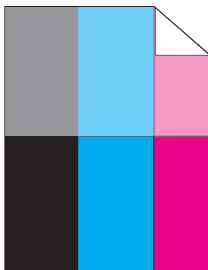

Action	Oui	Non
<p>1 Réglez la distorsion de transfert.</p> <p><b>1</b> Lancez la boîte à outils, puis cliquez sur <b>Impression du graphique</b> dans l'onglet <b>Diagnostic</b>.</p> <p><b>2</b> Cliquez sur le bouton <b>Graphique de configuration de fantôme</b>.</p> <p>Le Graphique de configuration de fantôme est imprimé.</p> <p><b>3</b> Lancez la boîte à outils, cliquez sur <b>Mode Rafraîchir BTR</b> dans l'onglet <b>Entretien de l'imprimante</b>.</p> <p><b>4</b> Cochez la case se trouvant à côté de <b>Marche</b>, puis cliquez sur <b>Appliquer les nouveaux réglages</b>.</p> <p><b>5</b> Cliquez sur <b>Impression du graphique</b> dans l'onglet <b>Diagnostic</b>.</p> <p><b>6</b> Cliquez sur le bouton <b>Graphique de configuration de fantôme</b>.</p> <p>Le Graphique de configuration de fantôme est imprimé.</p>	La tâche est terminée.	Passez à l'action 2.
Le problème est-il résolu ?		
<p>2 Il se peut que la surface du support d'impression soit inégale. Essayez de modifier le réglage <b>Type de papier</b> dans le pilote d'impression. Par exemple, changez papier ordinaire par épais.</p> <p><b>1</b> Dans l'onglet <b>Papier/Sortie</b> dans <b>Options d'impression</b> du pilote d'impression, changez le réglage <b>Type de papier</b>.</p>	La tâche est terminée.	Passez à l'action 3.
Le problème est-il résolu ?		

<b>Action</b>	<b>Oui</b>	<b>Non</b>
<p>3 Ajustez la température du fuser.</p> <p><b>1</b> Lancez la boîte à outils et cliquez sur <b>Régler fuser</b> dans l'onglet <b>Entretien de l'imprimante</b>.</p> <p><b>2</b> Ajustez la température de fixage en augmentant la valeur pour votre support d'impression.</p> <p><b>3</b> Cliquez sur <b>Appliquer les nouveaux réglages</b>.</p> <p><b>4</b> Cliquez sur la croix pour quitter la boîte à outils.</p> <p>Le problème est-il résolu ?</p>	La tâche est terminée.	Passez à l'action 4.
<p>4 Si vous utilisez un support d'impression non recommandé, employez le support d'impression recommandé pour l'imprimante.</p> <p>Le problème est-il résolu ?</p>	La tâche est terminée.	Contactez Dell.

## Voile



<b>Action</b>	<b>Oui</b>	<b>Non</b>
<p>1 La totalité de la page imprimée est-elle trop claire ?</p>	Contactez Dell.	Passez à l'action 2.
<p>2 Démarrez le <b>mode d'agitation du développeur</b></p> <p><b>1</b> Lancez la boîte à outils, puis cliquez sur <b>Mode d'agitation du développeur</b> dans l'onglet <b>Diagnostic</b>.</p> <p><b>2</b> Cliquez sur le bouton <b>Démarrer</b>.</p> <p>Le problème est-il résolu ?</p>	La tâche est terminée.	Contactez Dell.

## Bead-Carry-Out (BCO)

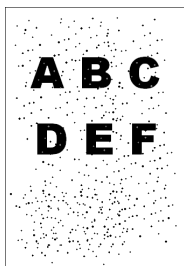

Action	Oui	Non
<p>1 Si l'imprimante est installée dans un endroit à haute altitude, définissez l'altitude de l'endroit.</p> <p>1 Lancez la boîte à outils et cliquez sur <b>Régler altitude</b> dans l'onglet <b>Entretien de l'imprimante</b>.</p> <p>2 Sélectionnez la valeur proche de l'altitude de l'endroit où est installée l'imprimante.</p> <p>Le problème est-il résolu ?</p>	La tâche est terminée.	Contactez Dell.

## Marque en biais

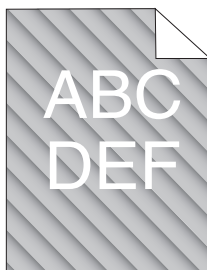



Action	Oui	Non
<p>1 Les cartouches de toner sont peut-être presque vides ou doivent être remplacées. Vérifiez la quantité de toner restante dans chaque cartouche de toner.</p> <p><b>1</b> Vérifiez le niveau de toner dans l'onglet <b>Etat</b> du Moniteur d'état.</p> <p><b>2</b> Remplacez les cartouches de toner si nécessaire.</p> <p>Le problème est-il résolu ?</p>	<p>La tâche est terminée.</p>	<p>Passez à l'action 2.</p>
<p>2 Démarrez le <b>mode d'agitation du développeur</b></p> <p><b>1</b> Lancez la boîte à outils, puis cliquez sur <b>Mode d'agitation du développeur</b> dans l'onglet <b>Diagnostic</b>.</p> <p><b>2</b> Cliquez sur le bouton <b>Démarrer</b>.</p> <p>Le problème est-il résolu ?</p>	<p>La tâche est terminée.</p>	<p>Contactez Dell.</p>

## Papier froissé/taché

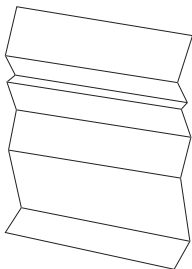

<b>Action</b>	<b>Oui</b>	<b>Non</b>
<p>1 Vérifiez si le support d'impression que vous utilisez est correct. Reportez-vous à "Tailles de papierprises en charge" à la page 60 et "Instructions relatives aux supports d'impression" à la page 51. Si ce n'est pas le cas, utilisez le support d'impression recommandé pour l'imprimante.</p> <p>Le problème est-il résolu ?</p>	<p>La tâche est terminée.</p>	<p>Si vous imprimez sur une enveloppe, passez à l'action 2.</p> <p>Si vous imprimez sur un support d'impression autre que des enveloppes, contactez Dell.</p>
<p>2 Vérifiez le pli. Le pli se trouve-t-il à 30 mm des quatre bords de l'enveloppe ?</p>	<p>Ce type de pli est-il considéré comme étant normal. Votre imprimante n'est pas en cause.</p>	<p>Si l'enveloppe a une longueur de 220 mm ou plus (C5 ou Enveloppe#10), passez à l'action 3a.</p> <p>Si la longueur de l'enveloppe est inférieure à 220 mm (Monarch ou DL), passez à l'action 3b.</p>
<p>3a L'enveloppe présente-t-elle un volet sur le long côté ?</p>	<p>L'enveloppe est de type Enveloppe#10. Passez à 4b.</p>	<p>L'enveloppe est de type C5. Passez à l'action 4a.</p>
<p>3b Chargez l'enveloppe par le côté long dans le MPF avec le rabat ouvert et tourné vers le haut. Pour plus de détails, reportez-vous à la section "Chargement de papier de taille Enveloppe#10, Monarch ou DL" à la page 68.</p> <p>Le problème est-il résolu ?</p>	<p>La tâche est terminée.</p>	<p>Passez à l'action 4b.</p>

Action	Oui	Non
4a Chargez l'enveloppe dans le MPF avec le rabat ouvert et tourné vers le haut. Pour plus de détails, reportez-vous à la section "Chargement de papier de taille C5" à la page 69. Le problème est-il résolu ?	La tâche est terminée.	Contactez Dell.
4b Utilisez une enveloppe d'un format différent. Le problème est-il résolu ?	La tâche est terminée.	Contactez Dell.

### L'encadrage supérieur n'est pas correcte

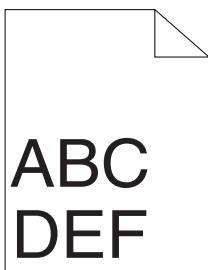

Action	Oui	Non
1 Vérifiez que les marges sont définies correctement sur l'application utilisée. Le problème est-il résolu ?	La tâche est terminée.	Contactez Dell.

### L'enregistrement des couleurs n'est pas aligné

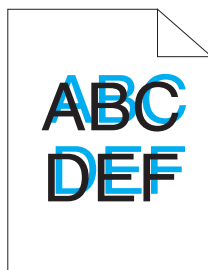

<b>Action</b>	<b>Oui</b>	<b>Non</b>
<p>1 Exécutez l'ajustement de l'enregistrement des couleurs automatique.</p> <p><b>1</b> Lancez la boîte à outils et cliquez sur <b>Ajustement enregistrement couleurs</b> dans l'onglet <b>Entretien de l'imprimante</b>.</p> <p><b>2</b> Cliquez sur le bouton <b>Démarrer</b> à côté de <b>Correction automatique</b>.</p> <p>Le problème est-il résolu ?</p>	La tâche est terminée.	Passez à l'action 2.
<p>2 Nettoyez le capteur CTD.</p> <p><b>1</b> Nettoyez le capteur CTD. Reportez-vous à la section "Nettoyer le capteur CTD (Color Toner Density)" à la page 134.</p> <p><b>2</b> Lancez la boîte à outils et cliquez sur <b>Ajustement enregistrement couleurs</b> dans l'onglet <b>Entretien de l'imprimante</b>.</p> <p><b>3</b> Cliquez sur le bouton <b>Démarrer</b> à côté de <b>Correction automatique</b>.</p> <p>Le problème est-il résolu ?</p>	La tâche est terminée.	Passez à l'action 3.

Action	Oui	Non
<p>3 Imprimez la Table d'enregistrement des couleurs et corrigez manuellement l'enregistrement des couleurs.</p> <p><b>1</b> Cliquez sur <b>Ajustement de l'enregistrement de la couleur</b> dans l'onglet <b>Entretien de l'imprimante</b>.</p> <p><b>2</b> Cliquez sur le bouton <b>Démarrer</b> en regard de <b>Graph enrg coul</b>.</p> <p>Le graphique d'enregistrement des couleurs s'imprime.</p> <p><b>3</b> Procédez à l'ajustement jusqu'à ce que toutes les lignes droites soient sur la valeur 0. Reportez-vous à la section "Réglage de l'enregistrement des couleurs" à la page 135 pour davantage de détails.</p> <p><b>4</b> Cliquez sur le bouton <b>Appliquer les nouveaux réglages</b>.</p> <p><b>5</b> Cliquez sur le bouton <b>Démarrer</b> à côté de <b>Graph enrg coul</b> pour imprimer de nouveau le graphique d'enregistrement des couleurs.</p>	<p>La tâche est terminée.</p>	<p>Contactez Dell.</p>
<p>Le problème est-il résolu ?</p>		

## Papier dépassant/irrégulier

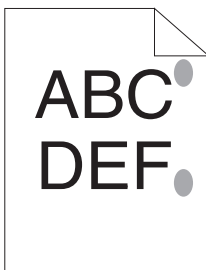

Action	Oui	Non
<p>1 Nettoyez l'unité du fuser.</p> <p><b>1</b> Chargez une feuille de papier sur le MPF, puis imprimez une image pleine sur toute la feuille.</p> <p><b>2</b> Chargez la feuille imprimée avec le côté à imprimer tourné vers le bas, puis imprimez une feuille de papier vierge.</p> <p>Le problème est-il résolu ?</p>	La tâche est terminée.	Contactez Dell.

## Bruit



**REMARQUE :** Dans cette section, certaines procédures utilisent la boîte à outils ou le moniteur d'état.

Pour davantage d'informations sur la boîte à outils, reportez-vous à la section "Présentation des menus de la boîte à outils" à la page 93.

Pour davantage d'informations sur le moniteur d'état, reportez-vous à la section "Fenêtre d'état de l'imprimante" à la page 111.

Action	Oui	Non
<p>1 Localisez la cause du problème en retirant les cartouches de toner.</p> <p><b>1</b> Retirez les cartouches de toner. Reportez-vous à la section "Remplacement des cartouches de toner" à la page 126.</p> <p><b>2</b> Lancez la boîte à outils et cliquez sur <b>Vérification de la machine</b> dans l'onglet <b>Diagnostic</b>.</p> <p><b>3</b> Sélectionnez <b>Vérification de fonctionnement du moteur principal</b> dans la liste déroulante et cliquez sur le bouton <b>Démarrer</b>.</p> <p><b>4</b> Cliquez sur le bouton <b>Jeu de son</b> pour vérifier le son du moteur.</p> <p>Le bruit généré par l'imprimante correspond-il au bruit généré par le bouton <b>Jeu de son</b> ?</p>	Contactez Dell.	Passez à l'action 2.

Action	Oui	Non
<p>2 <b>1</b> Cliquez sur <b>Vérification de la machine</b> dans l'onglet <b>Diagnostic</b>.</p> <p><b>2</b> Sélectionnez <b>Vérification du moteur de distribution (Jaune)</b>, <b>Vérification du moteur de distribution (Magenta)</b>, <b>Vérification du moteur de distribution (Cyan)</b> ou <b>Vérification du moteur de distribution (Noir)</b> dans la liste déroulante et cliquez sur le bouton <b>Démarrer</b>.</p> <p><b>3</b> Cliquez sur le bouton <b>Jeu de son</b> pour vérifier le son du moteur.</p> <p><b>4</b> Répétez les étapes 1 et 2 pour vérifier le moteur de distribution des autres cartouches de toner.</p> <p><b>REMARQUE :</b> Vous pouvez vérifier le moteur de distribution pour CMJN dans l'ordre que vous désirez.</p> <p><b>REMARQUE :</b> Ne vérifiez pas le fonctionnement du moteur de distribution à plusieurs reprises.</p> <p>Le bruit généré par l'imprimante correspond-il au bruit généré par le bouton <b>Jeu de son</b> ?</p>	Contactez Dell.	Passez à l'action 3.
<p>3 <b>1</b> Réinstallez les cartouches de toner.</p> <p><b>2</b> Réalisez à nouveau l'action 2.</p> <p>Le bruit généré par l'imprimante correspond-il au bruit généré par le bouton <b>Jeu de son</b> ?</p>	Contactez Dell.	La tâche est terminée.

## Bourrage



**REMARQUE :** Dans cette section, certaines procédures utilisent la boîte à outils ou le moniteur d'état.

Pour davantage d'informations sur la boîte à outils, reportez-vous à la section "Présentation des menus de la boîte à outils" à la page 93.

Pour davantage d'informations sur le moniteur d'état, reportez-vous à la section "Fenêtre d'état de l'imprimante" à la page 111.

## Bourrage dû à un défaut d'alimentation

Action	Oui	Non
<p>1 Assurez-vous que les papiers sont correctement insérés dans le MPF. Le problème est-il résolu ?</p>	<p>La tâche est terminée.</p>	<p>Passez à l'action correspondant au type de supports d'impression utilisé :</p> <ul style="list-style-type: none"> <li>• Epais - 2a</li> <li>• Fin – 2b</li> <li>• Enveloppe - 2c</li> </ul> <p>Si vous faites une impression recto verso manuelle, passez à l'action 2d.</p> <p>Si vous utilisez du papier autre que ci-dessus ou si vous n'effectuez pas d'impression recto verso, passez à l'action 2e.</p>
<p>2a Utilisez du papier épais de 216 g/m<sup>2</sup> maximum. Le problème est-il résolu ?</p>	<p>La tâche est terminée.</p>	<p>Passez à l'action 3a.</p>
<p>2b Utilisez du papier fin de 60 g/m<sup>2</sup> minimum. Le problème est-il résolu ?</p>	<p>La tâche est terminée.</p>	<p>Passez à l'action 3a.</p>



<b>Action</b>	<b>Oui</b>	<b>Non</b>
2c Assurez-vous que l'enveloppe est correctement chargée dans le MPF comme indiqué dans la section "Chargement des enveloppes" à la page 68. Le problème est-il résolu ?	La tâche est terminée.	Passez à l'action 3b.
2d Vérifiez que les supports d'impression ne sont pas recourbés. Le problème est-il résolu ?	La tâche est terminée.	Passez à l'action 3a.
2e Les supports d'impression sont-ils humides ?	Passez à l'action 3c.	Passez à l'action 3a.
3a Ventilez les supports d'impression. Le problème est-il résolu ?	La tâche est terminée.	Passez à l'action 3b.
3b Si l'enveloppe est déformée, rectifiez-la ou utilisez-en une autre. Le problème est-il résolu ?	La tâche est terminée.	Passez à l'action 3a.
3c Retournez les supports d'impression. Le problème est-il résolu ?	La tâche est terminée.	Passez à l'action 4.
4 Utilisez des supports d'impression qui ne sont pas humides. Le problème est-il résolu ?	La tâche est terminée.	Contactez Dell.

## **Bourrage multi-alimentation**

<b>Action</b>	<b>Oui</b>	<b>Non</b>
1 Assurez-vous que les papiers sont correctement insérés dans le MPF. Le problème est-il résolu ?	La tâche est terminée.	Passez à l'action 2.
2 Les supports d'impression sont-ils humides ?	Passez à l'action 3a.	Passez à l'action 3b.
3a Utilisez des supports d'impression qui ne sont pas humides. Le problème est-il résolu ?	La tâche est terminée.	Passez à l'action 3b.

Action	Oui	Non
3b Ventilez les supports d'impression. Le problème est-il résolu ?	La tâche est terminée.	Contactez Dell.

## Autres problèmes

Problème	Action
De la condensation s'est formée à l'intérieur de l'imprimante.	Cela survient généralement en hiver, lorsque la pièce est chauffée, à l'issue de quelques heures. Cela survient également lorsque l'imprimante fonctionne dans un local où l'humidité relative atteint 85 % ou plus. Réglez l'humidité ou mettez l'imprimante dans une pièce appropriée.

## Contactez la maintenance

Lorsque vous contactez le support technique, soyez prêt à décrire le problème rencontré ou le message d'erreur affiché.

Vous devez également communiquer le modèle et le numéro de série de votre imprimante. Reportez-vous à l'étiquette située à l'intérieur du capot latéral de votre imprimante.

# Annexe



# Annexe

## Politique de support technique Dell

Le support technique assisté par un technicien nécessite la coopération et la participation du client au cours de la procédure de dépannage et assure la restauration de la configuration par défaut originale du système d'exploitation, du logiciel et des pilotes matériels, tels qu'ils ont été fournis par Dell, ainsi que la vérification du bon fonctionnement de l'imprimante et de tous les matériels installés par Dell. Outre ce support technique assisté par un technicien, vous pouvez également obtenir un support technique en ligne sur le site Dell Support. Des options de support technique supplémentaires peuvent également être disponibles.

Dell assure un support technique limité à l'imprimante et aux logiciels et périphériques installés par Dell. Le support des logiciels et périphériques tiers, y compris les logiciels et périphériques achetés et/ou installés par l'intermédiaire de la section des logiciels et des périphériques (DellWare), la section ReadyWare et la section d'intégration usine personnalisée (CFI/DellPlus), est assuré par le fabricant d'origine.

### Services en ligne

Vous pouvez en savoir plus sur les produits et services Dell en consultant les sites web suivants :

[www.dell.com](http://www.dell.com)

[www.dell.com/ap](http://www.dell.com/ap) (pays d'Asie/du Pacifique uniquement)

[www.dell.com/jp](http://www.dell.com/jp) (Japon uniquement)

[www.euro.dell.com](http://www.euro.dell.com) (Europe uniquement)

[www.dell.com/la](http://www.dell.com/la) (Amérique latine et Caraïbes uniquement)

[www.dell.ca](http://www.dell.ca) (Canada uniquement)

Il vous est possible d'accéder au support de Dell par le biais des sites Web et des adresses électroniques suivantes :

- Sites Web du support de Dell  
**support.dell.com**  
**support.euro.dell.com** (Europe uniquement)
- Adresses électroniques du support de Dell  
**mobile\_support@us.dell.com**  
**support@us.dell.com**  
**la-techsupport@dell.com** (Pays d'Amérique latine et des Caraïbes uniquement)  
**apsupport@dell.com** (Pays d'Asie/du Pacifique uniquement)
- Adresses électroniques du département Ventes et marketing de Dell  
**apmarketing@dell.com** (pays d'Asie/du Pacifique uniquement)  
**sales\_canada@dell.com** (Canada uniquement)
- Protocole de transfert de fichiers anonymes (FTP)  
**ftp.dell.com**  
Ouvrez une session en tant qu'utilisateur `anonymous` et utilisez votre adresse électronique comme mot de passe.

## Garantie et politique de retour

Dell Computer Corporation (« Dell ») fabrique ses produits à partir de pièces et de composants neufs ou réputés tels conformément aux pratiques standard de l'industrie. Pour plus d'informations sur la garantie Dell pour votre imprimante, consultez **support.dell.com**.

### Informations concernant le recyclage

Il est conseillé que les clients jeter leurs matériels d'ordinateur, moniteurs, imprimantes et autres périphériques usagés de manière écologique. Les méthodes possibles comprennent la réutilisation de pièces ou des produits globaux et le recyclage des produits, des composants et/ou des matériels.

Pour plus d'informations concernant les programmes de recyclage mondiaux de Dell, consultez **www.dell.com/recyclingworldwide**.

## Contacteur Dell

Pour les clients aux États-Unis, appelez le 800-WWW-Dell (800-999-3355).



**REMARQUE :** Si vous ne disposez pas d'une connexion Internet active, vous pourrez aussi retrouver l'information de contact sur votre facture, bordereau de marchandises ou ticket ou dans votre catalogue Dell.

Dell offre plusieurs options d'assistance et de services en ligne en par téléphone. Leur disponibilité varie selon le pays et le produit et certains services peuvent ne pas être disponibles dans votre région. Pour contacter les services de vente, d'assistance technique ou d'après-vente de Dell :

- 1** visitez [support.dell.com](http://support.dell.com).
- 2** Choisissez votre pays ou région dans le menu déroulant **Choose A Country/Region** en bas de la page.
- 3** Cliquez sur **Contactez-nous** sur la gauche de la page.
- 4** Sélectionnez le service que vous avez besoin.
- 5** Choisissez la manière appropriée pour contacter Dell.





# Index

## A

- A propos de l'imprimante, 23
- A4, 60
- A5, 60
- Ajustement de l'enregistrement de la couleur, 102
- Alimentation, 119
- Allumage de l'imprimante, 33
- Altitude, 121
- Annexe, 179
- Annulation d'un travail, 86
  - à partir d'un ordinateur utilisant Windows, 86
- Assistance
  - Contacter Dell, 181

## B

- B5, 60
- Bac de sortie, 23, 142
- Bourrage, 173
- Bouton Annuler, 75
- Bouton/témoin (Démarrer), 73
- Bruit, 172

## C

- C5, 60
- Câble, 121
- Câble USB, 31
- Cache du papier, 23
- Capot arrière, 24, 143
- Capot avant, 23, 143
- Capot d'accès au toner, 23
- Caractéristiques de l'imprimante, 119
- Caractéristiques du produit, 21
- CCP, 53
- CD pilotes et utilitaires, 17
- Centre du Moniteur d'état, 111
- Chargement des enveloppes, 68
- Chargement du Papier, 35
- Chargement du support d'impression, 63
- Chargeur multifonctionnel (MPF), 23, 143
- Code de service, 19
- Commande de fournitures, 27
- Commande de fournitures d'impression, 15
- Compatibilité des systèmes d'exploitation, 119

Configuration, 18  
Connecteur de prise murale, 24  
Connexion de l'imprimante, 31  
Connexion de l'imprimante à l'ordinateur, 31  
Conservation des fournitures, 125  
Contacter la maintenance, 176  
Couché, 100-101  
Courroie de transfert, 24, 142  
Couvertures, 100-101

## **D**

Définition des valeurs, 136  
Densité papier, 99  
Dimensions, 120  
DL, 60  
DL BordLgPremier, 60  
DROITS LIMITÉS DU SECTEUR PUBLIC AMÉRICAIN, 14

## **E**

Emplacement du bourrage papier, 142  
Émulations, 120  
Encoche de sécurité, 24  
Entretien, 125

Envelope #10, 60  
Enveloppe, 56, 100-101  
Environnement, 120  
Envoi d'un travail d'impression, 85  
Étiquette, 58, 101  
Étiquette, 100  
Executive, 60  
Extension du bac de sortie, 23, 71  
Extension MPF, 23

## **F**

Fenêtre d'état de l'imprimante, 111  
Folio, 60

## **G**

Garantie, 180  
Garantie de qualité d'impression, 120  
Glissière papier, 24  
Graphique d'enregistrement des couleurs, 136  
Guide d'information sur le produit, 18  
Guide de longueur, 23  
Guide de référence rapide, 18

Guides de largeur du papier, 23

## **H**

Humidité relative, 120-121

## **I**

Identification des supports  
d'impression, 59

Impression du graphique, 106

Impression locale, 41, 45

Impression recto-verso  
manuelle, 87

Impression sur du papier à en-  
tête, 55

Imprimante, 15

Imprimer, 85

Info du capteur  
d'environnement, 107

Informations concernant le  
recyclage, 180

Informations de sécurité, 18

Informations relatives à la  
garantie, 18

Informations sur  
l'imprimante, 93

Installation  
Pilotes d'impression, 41, 45

Installation d'une cartouche de  
toner, 128

Installation des pilotes  
d'impression, 41, 45

Interfaces, 120

Interrupteur d'alimentation, 23

## **L**

Legal, 60

Lettre, 60

Levier de déverrouillage du  
fuser, 24, 143

Logiciels pour l'imprimante, 111

## **M**

Marbrure, 163

Mémoire, 120

Mémoire de base, 120

Menus de la boîte à outils, 93

Mise à jour du logiciel, 112

Mode d'agitation du  
développeur, 108

Mode d'emploi, 18

Mode Rafraîchir, 108

Mode Rafraîchir BTR, 105

Monarch, 60

Monarch BLP, 60

Multiple Haut, 125

## **N**

- NCR, 53
- Nettoyage de l'intérieur de l'imprimante, 130
- Nettoyer le capteur CTD (Color Toner Density), 134
- Nom des pièces, 23
- Numéro de série, 19

## **O**

- OCR, 53
- Opération, 120
- Ordinaire, 100-101
- Ordinaire épais, 100-101
- Où trouver les informations, 17

## **P**

- Page de rapport, 89
- Page de réglages du périphérique, 83
- Panneau de commandes, 23, 73
  - Bouton, 73
- Papier, 51
  - Caractéristiques, 51
  - Graisse, 52
  - Lissé, 52
  - Recourbement, 52
  - Sens du grain, 52
  - Teneur en eau, 52

- Teneur en fibres, 53
- Papier déconseillé, 53
- Papier pour l'imprimante, 51
- Papier recommandé, 53
- Papiers autocopiants, 53
- Papiers non carbonés, 53
- Paramètres système, 97
- PDL, 120
- Pilote, 17
- Plage d'humidité du stockage, 121
- Poignée de déverrouillage du capot arrière, 24
- Politique de retour, 180
- Politique de support technique Dell, 179
- Port USB, 24, 31
- Prévention des bourrages, 85, 141
- Problème au niveau de l'affichage, 153
- Problème d'impression, 154
- Problème de base de l'imprimante, 153
- Problèmes au niveau de la qualité d'impression, 156

## **R**

- Rapports, 96

- Reconnaissance optique des caractères, 53
  - Recyclé, 100-101
  - Réglage de l'enregistrement des couleurs, 135
  - Réglages du menu, 94
  - Régler altitude, 103
  - Régler BTR, 99
  - Régler fuser, 100
  - Réinit défaut, 104
  - Retrait de la cartouche de toner, 127
  - Rouleau d'alimentation en papier, 24
  - Rouleau de transfert, 24
- S**
- Saisie de valeurs, 138
  - Schéma de configuration, 18
  - Sélection de papier préperforé, 56
  - Sélection de supports préimprimés, 55
  - Sélection du papier, 54
  - Sélection du papier à en-tête, 55
  - Services en ligne, 179
  - Spécifications de connexion, 31, 121
  - Spécifications du type de papier, 61
  - Stockage, 121
  - Stockage des consommables, 126
  - Stockage des supports d'impression, 59, 85, 126
  - Support d'impression, 51, 125
    - Dimensions, 63
  - Suppression des bourrages papier à l'arrière de l'imprimante, 144
  - Suppression des bourrages papier à l'avant de l'imprimante, 143
  - Suppression des bourrages papier du bac de sortie, 147
  - Suppression du bourrage, 141
  - Suppression du bourrage papier, 141
  - Système de gestion de fournitures Dell, 111
- T**
- Taille de papier prise en charge, 60
  - Témoin (Prêt/Données), 73
  - Témoin Bourrage, 73
  - Témoin Charger papier, 75
  - Témoin d'erreur, 73
  - Témoin Recto-verso manuel, 75

Témoin Toner, 73  
Témoins du panneau de  
commande, 76  
Température, 120  
Tige de nettoyage de la tête  
d'impression, 23  
Toner non Dell, 104  
Type de connexion, 31, 121  
Type de papier, 61

## **U**

USB, 121  
User Setup Disk Creating Tool  
(Outil de création d'un  
disque utilisateur  
d'installation), 113  
Utilitaire de lancement  
rapide, 112

## **V**

Vérification de la machine, 106  
Verrou Kensington, 26

## **W**

Widget moniteur d'état, 114